

**Emisor**

RFC: EPO191223QN7

Razón Social: ESTRUCTURAS PLANEADAS DE OCCIDENTE

Regimen Fiscal: 601 - General de Ley Personas Morales

Lugar de expedición: 44680

Fecha y hora de  
certificación

No. de serie del CSD del SAT

Forma de Pago

2023-11-01T11:13:48

00001000000504587508

03 - Transferencia electrónica de fondos

**Receptor**

RFC: MJJ850101KP8

Razón Social: MUNICIPIO DE JOCOTEPEC JALISCO

Uso de CFDI: G03 - Gastos en general

Regimen Fiscal Receptor: 603 - Personas Morales con Fines no Lucrativos

Domicilio Fiscal Receptor: 45800

Cantidad	Clave Unidad	Descripción	Valor Unitario	Importe
1.00	H87 - Pieza	Estimacion 2 (dos) y finiquito Rehabilitación Presidencia 3ra Etapa, en la Cabecera Municipal de Jocotepec, en el Municipio de Jocotepec, menos 5 al Millar (R.I.V SEFUPU) para contraloria del Estado por \$ 327.13 pesos, Monto Efecto para Pago \$ 75,566.77. ClaveProdServ - 72141701 - Servicio de alquiler o leasing de maquinaria para construcción	65,425.78	65,425.78

TOTAL EN LETRA:

SETENTA Y CINCO MIL OCHOCIENTOS NOVENTA Y TRES PESOS 90/100 MXN

Subtotal	65,425.78 MXN
IVAT 0.160000	10,468.12 MXN
Total	75,893.90 MXN

Método de Pago: PUE - Pago en una sola exhibición

Condiciones de Pago:

Cadena original del complemento de certificación digital del SAT

||1.1|05968C23-78DA-11EE-A4B4-00155D012007|2023-11-

11T11:13:48|TBN040609RKA|ac776vbZwGgReJ3rJ72+ZvzFbZqiuavzLDYWF0ZiGkYcMzztB0NcJTLBB+hmTIDK3Xpo2bfZ1jgV6K4RMhHHswqUa1F564eeD/jkddpS  
41Xu89YfSYbHaWTI77hy9aucxzAScrjBKV0CEvww0on/RqsCx57j0o6xRghf/WG5dZvECLUJmE40+wtalbmDSyNW//HChFYGEJYXMo6Wwf4qllavT1HvzL/7aBQvbm  
egm0OtrJ8ZFGS79GudR7qo1rFHqOPIVfyxI9WVuo/1Mamm6iG4gkhnw8q2tHZFH19citf2RsT+3WEVfGbrRaXJOjwKzRSPuKt/c/LgSQ==|00001000000504587508|

Sello digital del emisor

ac776vbZwGgReJ3rJ72+ZvzFbZqiuavzLDYWF0ZiGkYcMzztB0NcJTLBB+hmTIDK3Xpo2bfZ1jgV6K4RMhHHswqUa1F564eeD/jkddpSF41Xu89YfSYbHaWTI77hy9a  
ucxzAScrjBKV0CEvww0on/RqsCx57j0o6xRghf/WG5dZvECLUJmE40+wtalbmDSyNW//HChFYGEJYXMo6Wwf4qllavT1HvzL/7aBQvbmsegm0OtrJ8ZFGS79GudR7q  
o1rFHqOPIVfyxI9WVuo/1Mamm6iG4gkhnw8q2tHZFH19citf2RsT+3WEVfGbrRaXJOjwKzRSPuKt/c/LgSQ==

Sello digital del SAT

Mg1s1XGYgLa0tbJp5DzYaPwMo6qpGbroRZLqmYPKMuEojHga7EbH5AQR8q7zBleoTrU6fgMjWlRtgbbh3kKPenvs+kTJsCARZKLWGrHnk5sq8UoY3WeVde  
rC1LEi2IUQUA6vuZE6Pq/AQOmabHdxG92BLUR0mhFoPyS2z3xANDezI5g/teEYmKcwH8IX7AOB/+OnX+K1bgnhZor9/COJX+tk3uJsvxv14ve2SM2SSfuokfaTqrAu  
J7mT2Dze4GWKA/UgGdFZjNoNeFeFtcI2KXyrd2wW0IZ07zeyhnPVTImjcx/NHhyBmL443oeoormo/gDYbtjMQ==



DIRECCION DE  
DEBERAS PUBLICAS



<?xml version="1.0" encoding="UTF-8"?>  
<cfdi:Comprobante Version="4.0" xmlns:cfdi="http://www.sat.gob.mx/cfd/4"  
xmlns:xsi="http://www.w3.org/2001/XMLSchema-instance" xsi:schemaLocation="http://www.sat.gob.mx/cfd/4  
http://www.sat.gob.mx/sitio\_internet/cfd/4/cfdv40.xsd" Folio="527" Fecha="2023-11-01T11:13:47"  
NoCertificado="00001000000503963539"  
Certificado="MIIGJzCCBA+gAwIBAgIUMDAwMDEwMDAwMDA1MDM5NjM1MzkwdQYJKoZIhvcNAQELBQAwggGEMSAwHgYDVOQDDbBWRPukIEQ00g  
Q0VSVElGSUNBRE9SQTEuMCwGA1UECgwLU0VSVk1DSU8gREUgQURNSU5JU1RSQUNJT04gVFJjQ1VUQVJjQTEaMBGGA1UECwwRU0FULU1FUYyBdXRob  
3JpdHkxKjAoBgkqhkiG9w0BCQEWG2NvbnRhY3RvLnRlY25pY29Ac2F0LmdvYi5teDEmMCQGA1UECQwdQVYyIEhJREFMR08gNzc5TENPTC4gR1VEUE  
JFUK8xDjAMBgNVBBEMBTA2MzAwMQswCQYDVQGEWJNWDEZMBCGA1UECAwQQ01VREFEIERFIE1FWE1DTzETMBEGA1UEBwwKQ01VBUHURU1PQzEVMBM  
GA1UELRRMU0FUOTcwNzAxTk4zMVwwWgYJKoZIhvcNAQkCE01yZXNwb25zYWJsZTogQURNSU5JU1RSQUNJT04gQ0VOVFJBTCEBRSBTRVJSUNJT1Mg  
VFJjQ1VUQVJjQTEuMgQUUwQ09OVFJjQ1VZRU5URTAeFw0yMDA1MTIxNzE1MjhaFw0yMDA1MTIxNzE1MjhaMIIH1MTQwMgYDVOQDEyTU1RSVUNUVVJBU  
yBQTEFORUFEQVMgREUgT0NDSURFTlRFIFNBIERFIENWMTQwMgYDVOQDEyTU1RSVUNUVVJBUyBQTEFORUFEQVMgREUgT0NDSURFTlRFIFNBIERFIE  
NwMTQwMgYDVOQDEyTU1RSVUNUVVJBUyBQTEFORUFEQVMgREUgT0NDSURFTlRFIFNBIERFIENWMSUwIwYDVOQDEyTU1RSVUNUVVJBUyBQTEFORUFEQVMg  
FODkxMDMxVDMzMR4wHAYDVQQFExUgLyBPRUZODkxMDMxTU0pDTEuMgYDVOQDEyTU1RSVUNUVVJBUyBQTEFORUFEQVMgREUgT0NDSURFTlRFIFNBIERFIE  
AQDJPkqdtx7mezHXboVBNpPLppEVqZMa7AE/JK6wzfvzbhUmqjLaUFzORzrGScOeVtbE0ZC2Mrt1ck1r4cejawdArP7rWJsGwH1fzR76306LVytN  
vipfGkN1D2478tAJqXIm7AzDQ67aLb7XukyZXPw/ajejHw5FBpCWk1jizdSExu3o3Ja/BI4D+cCzkh1sbBWeGwufnYjy0FjL8Vc2FudaY//p6gww  
sYmZ2QjWBQGHw62oVmipxMrr2KLuSW24iBV7JkKShUOp5NDLnrUNKfoRH9wF8nuxMukV17U8YqG4GX1fVpB1KPP13RQNG20PCTAy1VSPxP08vEccO  
iZIFRAGMBAAGjHTAbMAwGA1UdEwEB/wQCMAAwCwYDVR0PBAQDAgBAMA0GCSqGSIb3DQEBCwUAA4ICAQAK0ym6UwaPFRbHKhbqsw1CpvZp5K0r8GNg  
n0QONMqD3p5J5+hkQzN2C9txsNzweQlrFwqnFZTnrVDGP0NYmJwe04Bu7+yKyOMPynkURHUEKDunE6Z7u1TAsgckddkUce20kPUgDznNuMJWcfeHP  
Zt2S0NVof7b00IRYIvPiDMBZ7Tu4fvkktMF52wm017G6QkM69gFwnYja+rCmZL4rEtWBNEqLKfEgGYbd0lber+BaL7kwW4WXbyrX51uCz1sCiBgV  
penV2hlo5F5FuyiePhDUZCQ5YXeD2G72Vz/b/iYKn90R0LFZwC09hfsiAXrsvybmcIePdKXTtiTpsgBP7WijDjPspB4AhQSiGH8QkvVWiwV1LFU  
Cqa+ToQM2p5YN48A2Ydoe+he5j04Hf1363IlKhScFOnLrddxw8013070fkVo7f17LRC6/nReHEFS+LpknIxcIgrrjBorFueQkTZABT7grRnwHVe10  
uBo94rH4pgPubAg2k/SBCEenYpIgxSGQIRHqWAdNh8csaqJoGuKtJbKiY4SjSf/3VKm/KnCZXwHgkXUxr1oZZaE7PyTCYeHkRZOWFg/3urV2g55PA  
L+stiVwJZQUIpsWLEtrP/LNYhj0EF4FtWTIh+XcwcZi5DIp7owMtmC0Asq8ywIM99dg/MDdXdu5qXGq645acQ==" Exportacion="01"  
Moneda="MXN" TipoDeComprobante="I" MetodoPago="PUE" FormaPago="03" SubTotal="65425.78" Total="75893.90"  
LugarExpedicion="44680"  
Sello="ac776vbZwGgReJ3rJ72+ZvzFbZqiuavzLDYWFozTgkYCCmzZtB0NcJTLBB+hmTiDK3Xpo2bfZ1jgV6K4RMhHHswqUa1F564eed/jkddpSF  
41Xu89YfSYbHaWT177hy9aucxzAScrjBKV0CEvww0on/RqsCx57j0o6xRghf/WG5dZvECLUJmE40+wtaIbmDSyNW//HCihFYGEJYXMo6Wwf4qliav  
T1HvzLt/7aBQvbmsegm0trJ8ZFGS79GudR7qo1rFHqOP1VFyxl9WVuo/1Mamm6iGtI4gkhnw8q2tHZFH19citf2RsT+b3WEV1fGbRaXJOjwKzRSP  
uKrTc/LgSQ=="><cfdi:Emisor Rfc="EPO191223QN7" Nombre="ESTRUCTURAS PLANEADAS DE OCCIDENTE" RegimenFiscal="601"/>  
<cfdi:Receptor Rfc="MJJ850101KP8" Nombre="MUNICIPIO DE JOCOTEPEC JALISCO" UsoCFDI="G03"  
DomicilioFiscalReceptor="45800" RegimenFiscalReceptor="603"/>  
<cfdi:Conceptos>  
<cfdi:Concepto ClaveProdServ="72141701" Cantidad="1.00" ClaveUnidad="H87" Descripcion="Rehabilitacion Presidencia  
3ra Etapa, en la Cabecera Municipal de Jocotepec, en el Municipio de Jocotepec, menos 5 al Millar (R.I.V SEFUPU)  
para contraloria del Estado por \$ 327.13 pesos, Monto Efecto para Pago \$ 75,566.77." ValorUnitario="65425.78"  
Importe="65425.78" ObjetoImp="02">  
<cfdi:Impuestos>

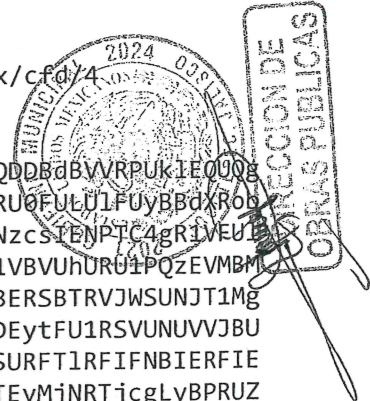

```
<cfdi:Traslados>
<cfdi:Traslado Base="65425.78" Impuesto="002" TipoFactor="Tasa" TasaOCuota="0.160000" Importe="10468.12"/>
</cfdi:Traslados>
</cfdi:Impuestos>
</cfdi:Concepto></cfdi:Conceptos><cfdi:Impuestos TotalImpuestosTrasladados="10468.12">
<cfdi:Traslados>
<cfdi:Traslado Base="65425.78" Impuesto="002" TipoFactor="Tasa" TasaOCuota="0.160000" Importe="10468.12"/>
</cfdi:Traslados>
</cfdi:Impuestos>
    <cfdi:Complemento>
        <tfd:TimbreFiscalDigital xmlns:tfd="http://www.sat.gob.mx/TimbreFiscalDigital"
xmlns:xsi="http://www.w3.org/2001/XMLSchema-instance"
xsi:schemaLocation="http://www.sat.gob.mx/TimbreFiscalDigital
http://www.sat.gob.mx/sitio_internet/cfd/TimbreFiscalDigital/TimbreFiscalDigitalv11.xsd" Version="1.0"
UUID="05968C23-78DA-11EE-A4B4-00155D012007" FechaTimbrado="2023-11-01T11:13:48" RfcProvCertif="TBN040609RKA"
SelloCFD="ac776vbZwGgReJ3rJ72+ZvzFbZqiuavzLDYWFOZtGkYCCmzztB0NcJTLBB+hmTiDK3Xpo2bfZ1jgV6K4RMhHHswqUa1F564eEP/jkdd
pSF41Xu89YfSYbHaWT177hy9aucxzAScrjbKV0CEvww0on/RqsCx57j0o6xRghf/WG5dZvECLUJmE40+wtaIbmDSyNW//HCIhFYGEJYXMo6WwF4q1
iavT1HvzLt/7aBQvbmsegm0OtrJ8ZFGS79GUdR7qo1rFHqOP1VFyx19WVuo/1Mamm6iGtI4gkhnw8q2tHZFH19citf2RsT+b3WEVlfGbRaXJOjwKz
RSPuKrTc/LgSQ==" NoCertificadoSAT="00001000000504587508"
SelloSAT="Mg1s1XGYgLa0tbJp5DzYaPwMo6qpGbroRZLqmYPKMuEojHga7EbH5AQR8q7zBieoTt7u1U6fgMjwi1Rtgbbh3kKPenvs+kTJsCARZK
LWGrHhnk5sq8UUoY3WeVdErC1LEi2IUQUA6vuZE6Pq/AQOmabHdxG929BLUR0mhFoPyS2z3xANDezli5g/teEYvnKxwH8iX7A0B/+OnX+K1bgnhZo
r9/COJX+tk3uJsvxv14ve2SM2SSfuokfaTqrAuJ7mT2Dze4GWKA/UgGdFZiJnoNeFeFtc2IKXYrdd2wW0tZ07zeyhnPVTImjcx/NHhyBm0L443oeo
ormo/gDYbtjMQ==" />
    </cfdi:Complemento>
</cfdi:Comprobante>
```



DIRECCION DE  
OBRAS PUBLICAS



### Verificación de comprobantes fiscales digitales por internet

RFC del emisor	Nombre o razón social del emisor	RFC del receptor	Nombre o razón social del receptor
EPO191223QN7	ESTRUCTURAS PLANEADAS DE OCCIDENTE	MJJ850101KP8	MUNICIPIO DE JOCOTEPEC JALISCO
Folio fiscal	Fecha de expedición	Fecha certificación SAT	PAC que certificó
05968C23-78DA-11EE-A4B4-00155D012007	2023-11-01T11:13:47	2023-11-01T11:13:48	TBN040609RKA
Total del CFDI	Efecto del comprobante	Estado CFDI	Estatus de cancelación
\$75,893.90	Ingreso	Vigente	Cancelable sin aceptación



Imprimir



H. AYUNTAMIENTO DE JOCOTEPEC, JALISCO.

DIRECCION DE OBRAS PUBLICAS MUNICIPALES

No. DE CONTRATO: GMJ 006-OP/2023

CONTRATISTA: ESTRUCTURAS PLANEADAS DE OCCIDENTE SA DE CV

OBRA:"REHABILITACION PRESIDENCIA 3RA ETAPA

UBICACIÓN: CABECERA MUNICIPAL

ESTIMACIÓN No. 2 FINIQUITO



FECHA: 28 DE JULIO DEL 2023

PERÍODO DE TRABAJO:

DEL 22 DE JUNIO AL 27 DE JULIO DEL 2023

RESUMEN DE LOS CONCEPTOS E IMPORTES QUE CONSTITUYEN LA ESTIMACIÓN

HOJA No.	PARTIDAS				IMPORTES	
7	ADICIONALES REHABILITACION PRESIDENCIA 3RA ETAPA				\$	65,425.78
					MONTO DE ESTIMACIÓN	\$ 65,425.78
					MENOS AMORTIZACIÓN ANTICIPO %	
					SUBTOTAL	\$ 65,425.78
					I. V. A. 16%	\$ 10,468.12
					SUMA	\$ 75,893.90
					MENOS 2 AL MILLAR (CMIC)	\$ -
					MENOS 5 AL MILLAR (R.I.V. SEFUPU)	\$ 327.13
					NETO A PAGAR	\$ 75,566.77
ESTADO CONTABLE		IMPORTE	I. V. A.	TOTAL:		
ASIGNACIÓN	\$	503,672.20	\$ 80,587.55	\$ 584,259.75		
IMPORTE DE ESTIMACIÓN	\$	65,425.78	\$ 10,468.12	\$ 75,893.90	RESIDENTE DE OBRA	
ACUMULADO ANTERIOR	\$	601,909.05	\$ 96,305.45	\$ 698,214.50	CONTRATISTA	
ACUMULADO A LA FECHA	\$	667,334.83	\$ 106,773.57	\$ 774,108.40	C. JUAN MORA AGUILAR	
SALDO EXCEDENTE	-\$	163,662.63	-\$ 26,186.02	-\$ 189,848.65	C. YOLANDA MARTINEZ LOMELI	
					SUPERVISOR DE OBRA	
AMORTIZACION DE ANTICIPO					DIRECCION DE OBRAS	
ANTICIPO %	\$	-	\$ -	\$ -	C. IMELDA KARINA PEREZ GONZALEZ	
AMORTIZACIÓN	\$	-	\$ -	\$ -		
AMORTIZACIÓN ACUM. ANT.	\$	-	\$ -	\$ -		
AMORTIZACIÓN A LA FECHA	\$	-	\$ -	\$ -		
FALTANTE POR AMORTIZAR	\$	-	\$ -	\$ -	ARQ. JAIME CONDE GOMEZ	



**H. AYUNTAMIENTO CONSTITUCIONAL  
DE JOCOTEPEC, JALISCO.**

ESTIMACIÓN: 1

No. DE CONTRATO: GMJ 006-OP/2023

REHABILITACION PRESIDENCIA 3RA ETAPA  
PERÍODO DE TRABAJO: DEL 22 DE JUNIO AL 27 DE JULIO DEL 2023  
OBRA : OBRA:"REHABILITACION PRESIDENCIA 3RA ETAPA



UBIC. UBICACIÓN: CABECERA MUNICIPAL  
CONT. CONTRATISTA: ESTRUCTURAS PLANEADAS DE OCCIDENTE SA DE CV  
FECHA: 28 DE JULIO DEL 2023

DIRECCIÓN DE OBRAS PÚBLICAS MUNICIPALES

ESTIMACIÓN DE OBRA EJECUTADA													
No.	CONCEPTO	U	CANTIDADES					PRECIO UNITARIO	IMPORTES				
			PRESUPUESTO BASE	ACUMULADA ANTERIOR	ESTA ESTIMACION	ESTIMACION ACUMULADA	SALDO		PRESUPUESTO BASE	ESTA ESTIMACION	ESTIMACION ACUMULADA ANTERIOR	SALDO	
<b>OBRA:"REHABILITACION PRESIDENCIA 3RA ETAPA</b>													
<b>7</b>	<b>ADICIONALES</b>												
AD1	CONSTRUCCION DE BOQUILLAS EN HUECOS Y AREA DE MUROS DEMOLIDOS, INCLUYE: CIMBRA LATERAL PARA AFINE, TRAZO Y NIVELACION, COLOCACION DE MEZCLA Y ACABADO APALILLADO, MANO DE OBRA Y HETRRAMIENTAS	ML	0.00	0.00	21.46	21.46	-21.46	\$ 185.00	\$ -	\$ 3,970.10	\$ -	-\$ 3,970.10	
AD2	REPARACION DE GRIETAS EN MURO INCLUYE: RETIRO DE ENJARRE SUELTO O DAÑADO, APERTURA MAYOR Y REPARACION DE GRIETA CON CEMENTO, COLOCACION DE APLANADO ACABADO APALILLADO, MANO DE OBRA Y HERRAMIENTAS	ML	0.00	0.00	18.70	18.70	-18.70	\$ 267.00	\$ -	\$ 4,992.90	\$ -	-\$ 4,992.90	
AD3	PINTURA ANTICORROSIVA, LIMPIEZA Y RECOLOCACION DE TAPA METALICA DE DRENAJE, INCLUYE: RETIRO DE TAPA, LIMPIEZA CON CEPILLO DE ALAMBRE Y LIJA, COLOCACION DE DOS MANOS DE ESMALTE ANTICORROSIVO, MANO DE OBRA Y HERRAMIENTAS	PZA	0.00	0.00	6.00	6.00	-6.00	\$ 180.00	\$ -	\$ 1,080.00	\$ -	-\$ 1,080.00	
AD4	CONSTRUCCION DE MURO DE TABLARROCA EN REACONDICIONAMIENTO DE ESPACIOS, INCLUYE: CONSTRUCCION DE MURO DE 10 CM DE ESPESOR CON CANAL METALICO, PLACA DE YESO NBR DE 1/2", SELLADO CON PERFACINTA Y ACABADO CON PASTA REDIMIX, MATERIALES, MANO DE OBRA Y HERRAMIENTAS.	M2	0.00	0.00	6.12	6.12	-6.12	\$ 524.00	\$ -	\$ 3,206.88	\$ -	-\$ 3,206.88	
AD5	CONSTRUCCION DE MUROS Y PRETILES DE CONCRETO PARA ESTACION DE CAFE, INCLUYE: APERTURA DE RANURAS EN MUROS, CIMBRA ARMADO Y COLADO DE LOSAS DE CONCRETO, ENJARRES, COLOCACIONDE RECUBRIMIENTO CERAMICO, PINTURA, MATERIALES MANO DE OBRA Y HERRAMIENTAS.	LOTE	0.00	0.00	1.00	1.00	-1.00	\$ 3,800.00	\$ -	\$ 3,800.00	\$ -	-\$ 3,800.00	

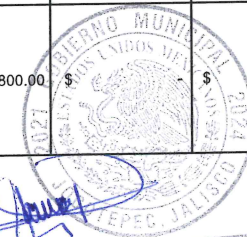

DIRECCION DE OBRAS PUBLICAS

AD6	CONSTRUCCION MUEBLE DE LAVAMANOS A BASE DE MUROS DE LADRILLO Y PRETILOS DE CONCRETO , INCLUYE: APERTURA DE RANURAS EN MUROS, CIMBRA ARMADO Y COLADO DE LOSAS DE CONCRETO, ENJARRES, COLOCACION DE RECUBRIMIENTO CERAMICO, INSTALACION HIDROSANITARIA, LLAVES ANGULARES, MANGUERAS, DOS LLAVES TIPO MOMOMANDO CROMADO, PINTURA, MATERIALES, MANO DE OBRA Y HERRAMIENTAS.	PZA	0.00	0.00	2.00	2.00	-2.00	\$ 6,750.00	\$ -	\$ 13,500.00	\$ -	-\$ 13,500.00
AD7	LIJADO Y COLOCACION DE ACABADO LACA EN MURO DE MADERA, INCLUYE: LIJADO Y LIMPIEZA DE SUPERFICIE, APLICACION DE DOS MANOS DE LACA TRANSPARENTE, MATERIAL, MANO DE OBRA Y HERRAMIENTAS.	M2	0.00	0.00	14.88	14.88	-14.88	\$ 128.00	\$ -	\$ 1,904.64	\$ -	-\$ 1,904.64
AD8	REHABILITACION PARCIAL DE LINEA AGUA POTABLE DE ALIMENTACION MUNICIPAL, INCLUYE: RETIRO DE LINEA GALVANIZADA DAÑADA EXISTENTE, CONEXIÓN Y REPOSICION CON MANGUERA RD-9 DE 1/2", EXCAVACION, COLOCACION, RELLENO, MATERIAL, MANO DE OBRA Y HERRAMIENTAS.	ML	0.00	0.00	4.88	4.88	-4.88	\$ 428.00	\$ -	\$ 2,088.64	\$ -	-\$ 2,088.64
AD9	CONSTRUCCION DE CONTRAMARCO Y REHABILITACION DE TAPA METALICA DE CISTERNA, DE ALMACENAMIENTO DE AGUA POTABLE, INCLUYE: FABRICACION DE MARCO METALICO CON ANGULO DE ACERO DE 1 1/4" SOLDADO Y REPARADO DE TAPA METALICA, MATERIALES, MANO DE OBRA Y HERRAMIENTAS.	PDA	0.00	0.00	1.00	1.00	-1.00	\$ 1,350.00	\$ -	\$ 1,350.00	\$ -	-\$ 1,350.00
AD10	SUMINISTRO Y COLOCACION DE MATERIAL DE BANCO EN RELLENO COMPACTADO PARA GENERACION DE PLATAFORMA PARA RECIBIR FIRME DE CONCRETO EN AREA DE PATIO, INCLUYE: COLOCACION DE RELLENO, EXTENDIDO, MANO DE OBRA Y HERRAMIENTAS.	M2	0.00	0.00	78.52	78.52	-78.52	\$ 64.50	\$ -	\$ 5,064.54	\$ -	-\$ 5,064.54
AD11	GENERACION Y SELLO DE JUNTA DE DILACION EN RECUBRIMIENTO CON LOSETA CERAMICA PARA ABSORBER MOVIMIENTO GENERADO POR DILACION POR TEMPERATURA CON MATERIAL SEMIFLEXIBLE, SIKAFLEX 1A, INCLUYE: CORTE CON DISCO PARA AMPLIACION DE JUNTA, LIMPIEZA DE POLVOS, COLOCACION DE SELLO, MATERIAL, MANO DE OBRA Y HERRAMIENTAS.	ML	0.00	0.00	43.48	43.48	-43.48	\$ 125.00	\$ -	\$ 5,435.00	\$ -	-\$ 5,435.00
AD12	REHABILITACION DE MINGITORIO DE ACERO INOXIDABLE, INCLUYE: LIJADO Y LIMPIEZA DE MINGITORIO, CAMBIO DE LINEA DE DRENAJE, RECOLOCACION Y AJUSTE, MANO DE OBRA Y HERRAMIENTAS.	PDA	0.00	0.00	1.00	1.00	-1.00	\$ 1,200.00	\$ -	\$ 1,200.00	\$ -	-\$ 1,200.00
AD13	REHABILITACION DE PUERTAS METALICAS DE WC, INCLUYE: RETIRO, LIJADO Y SELLADO, CAMBIO DE PASADOR METALICO, REINSTALACION, APLICACION DE DOS MANOS DE PINTURA ESMALTE ALTICORROSIVO COLOR CAFÉ, MANO DE OBRA Y HERRAMIENTAS	PZAS	0.00	0.00	4.00	4.00	-4.00	\$ 420.00	\$ -	\$ 1,680.00	\$ -	-\$ 1,680.00
AD14	FABRICACION Y COLOCACION DE PUERTA METALICA DE 60 X 1.45 MTS EN AREA DE WC, INCLUYE: FABRICACION DE PUERTA SIMILAR A EXISTENTES EN NUEVO ESPACIO SANITARIO, FORJADO, SOLDADO Y COLOCACION BISAGRAS, PASADOR, PINTURA ETC. MATERIAL, MANO DE OBRA Y HERRAMIENTAS.	PZA	0.00	0.00	1.00	1.00	-1.00	\$ 2,500.00	\$ -	\$ 2,500.00	\$ -	-\$ 2,500.00

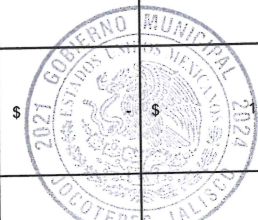

DIRECCION DE OBRAS PUBLICAS

AD15	REHABILITACION DE PUERTA DE MADERA EN INGRESO A SANITARIOS, INCLUYE: LIJADO, COLOCACION DE DOS MANOS DE PINTURA ESMALTE ANTICORROSIVO COLOR CAFÉ, MATERIAL, MANO DE OBRA Y HERRAMIENTAS.	PZA	0.00	0.00	2.00	2.00	-2.00	\$ 845.00	\$ -	\$ 1,690.00	\$ -	-\$ 1,690.00
AD16	COLCACION DE COLADERA EN PISO PVC TIPO CESPOL, CON REJILLA METALICA, INCLUYE: RENIVELACION DE COLADERA Y COLOCACION, MANO DE OBRA Y HERRAMIENTAS.	PZA	0.00	0.00	2.00	2.00	-2.00	\$ 245.00	\$ -	\$ 490.00	\$ -	-\$ 490.00
AD17	SUMNISTRO Y COLOCACION DE LAVADERO DE GRANITO MEDIANO, INCLUYE: ADECUACION DE AREA, MONTAJE Y SELLADO CON MORTERO, COLOCACION DE LOSETA CERAMICA EN PERIMETRO, MATERIAL, MANO DE OBRA Y HERRAMIENTAS.	PDA	0.00	0.00	1.00	1.00	-1.00	\$ 1,980.00	\$ -	\$ 1,980.00	\$ -	-\$ 1,980.00
AD18	LIMPIEZA SELLO Y COLOCACION DE IMPERMEABILIZANTE EN AZOTEA COLOR TERRACOTA, INCLUYE: LIMPIOEZA DE SUPERFICIE, REPARACION PARCIAL DE ENLADRILLADO, COLOCAION DE DOS MANOS DE IMPERMEABILIZANTE, INSTALACION DE TELA DE REFUERZO DONDE REQUIERA, MATERIAL, MANO DE OBRA Y HERRAMIENTAS.	M2	0.00	0.00	43.98	43.98	-43.98	\$ 215.85	\$ -	\$ 9,493.08	\$ -	-\$ 9,493.08
<b>SUBTOTAL ADICIONALES</b>									\$ -	\$ 65,425.78		
<b>TOTAL</b>									\$ -	\$ 65,425.78	\$ 65,425.78	-\$ 65,425.78

  
**C. YOLANDA MARTINEZ LOMELI**  
 CONTRATISTA

  
**ARQ. JAIME CONDE GOMEZ**  
 SUPERVISOR DEL MUNICIPIO

  
**C. IMELDA KARINA PEREZ GONZALEZ**  
 DIRECTOR DE OBRAS PUBLICAS

  
**DIRECCION DE OBRAS PUBLICAS**



ESTRUCTURAS PLANEADAS DE OCCIDENTE SA DE CV



FECHA: 28 DE JULIO DEL 2023  
 OBRA: OBRA:"REHABILITACION PRESIDENCIA 3RA ETAPA"

LOCALIDAD: CABECERA MUNICIPAL ESTIMACIÓN: No. 2 FINIQUITO  
 MUNICIPIO: JOCOTEPEC, JALISCO. PERIODO DE EJECUCIÓN: DEL 22 DE JUNIO AL 27 DE JULIO DEL 2023

NUMEROS GENERADORES

CONCEPTO: CONSTRUCCION DE BOQUILLAS EN HUECOS Y AREA DE MUROS DEMOLIDOS, INCLUYE: CIMBRA LATERAL PARA AFINE, TRAZO Y NIVELACION, COLOCACION DE MEZCLA Y ACABADO APALILLADO, MANO DE OBRA Y HETRRAMIENTAS

	LARGO	ANCHO PROMEDIO	ALTURA	PZA.	TOTAL
REGISTRO CIVIL HUECO VENTANA 0.60X0.90 MTS	3.00			1.00	3.00
PART. CIUD. VENTAN. 1.35,1.35,2.36 MTS	5.06			1.00	5.06
ADMIN. RETIRO MARCO 1.20 X2.00	5.20			1.00	5.20
WC MUJ. HUECO 1.30X2.10 MTS, LAVADERO 0.70X2.00 MTS	8.20			1.00	8.20

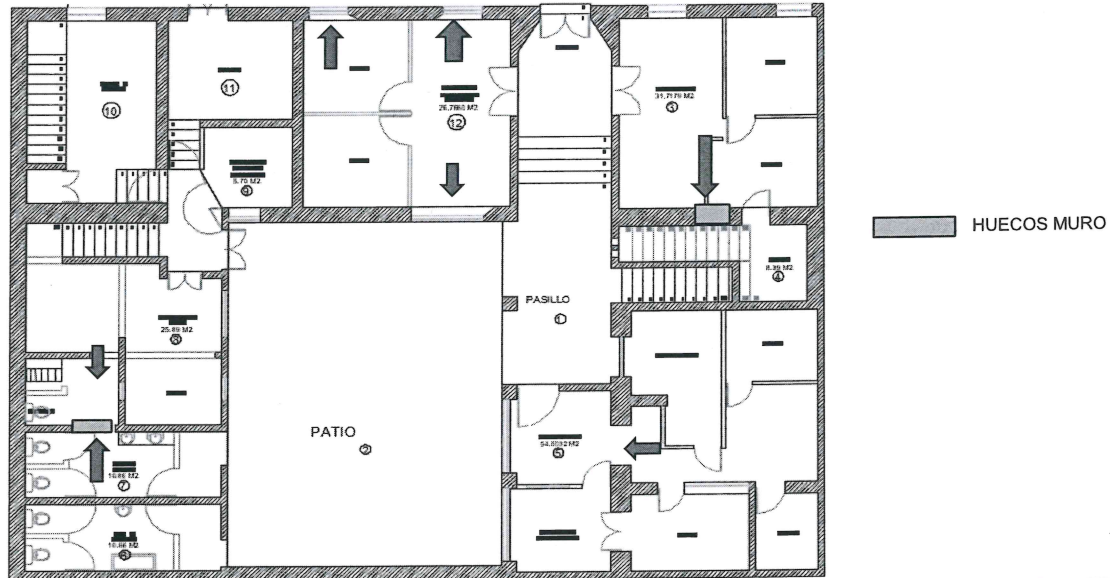

TOTAL ML: 21.46

	ARQ. JAIME CONDE GOMEZ	C. JUAN MORA AGUILAR
		
	SUPERVISOR DE OBRA	RESIDENTE DE OBRA

FECHA: 28 DE JULIO DEL 2023

0

OBRA:

OBRA:"REHABILITACION PRESIDENCIA 3RA ETAPA

LOCALIDAD: CABECERA MUNICIPAL

ESTIMACIÓN: NO. 2  
FINIQUITO

MUNICIPIO: JOCOTEPEC, JALISCO.

PERIODO DE EJECUCIÓN: DEL 22 DE JUNIO AL 27 DE JULIO DEL 2023

ARCHIVO FOTOGRAFICO

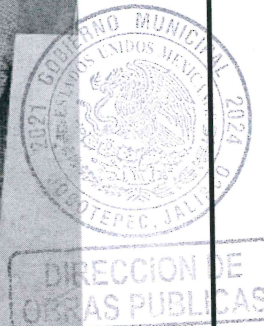
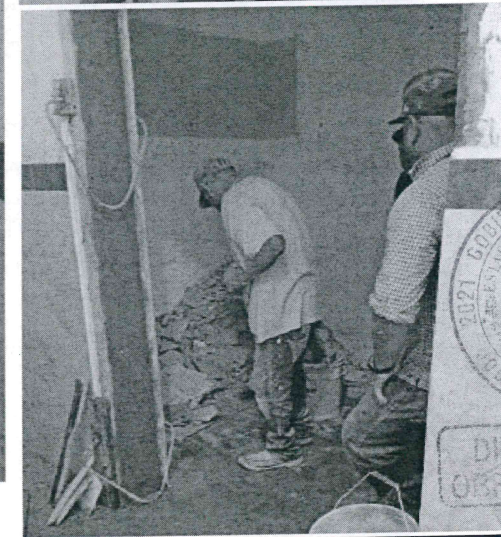
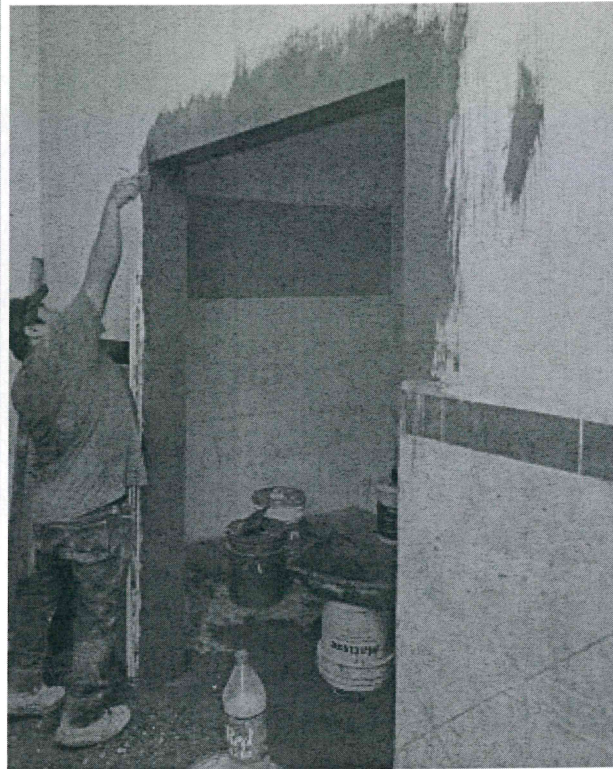
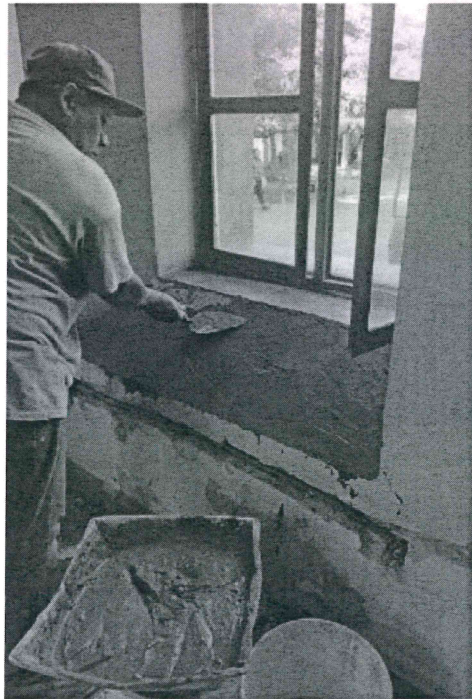

ARQ. JAIME CONDE GOMEZ



SUPERVISOR DE OBRA

C. JUAN MORA AGUILAR



RESIDENTE DE OBRA

FECHA: 28 DE JULIO DEL 2023  
 OBRA: OBRA:"REHABILITACION PRESIDENCIA 3RA ETAPA"

LOCALIDAD: CABECERA MUNICIPAL ESTIMACIÓN: No. 2 FINIQUITO  
 MUNICIPIO: JOCOTEPEC, JALISCO PERIODO DE EJECUCIÓN: DEL 22 DE JUNIO AL 27 DE JULIO DEL 2023

**NUMEROS GENERADORES**

CONCEPTO: REPARACION DE GRIETAS EN MURO INCLUYE: RETIRO DE ENJARRE SUELTO O DAÑADO, APERTURA MAYOR Y REPARACION DE GRIETA CON CEMENTO, COLOCACION DE APLANADO ACABADO APALILLADO, MANO DE OBRA Y HERRAMIENTAS

	LARGO	ANCHO PROMEDIO	ALTURA	PZA.	ABUND.	TOTAL	TIPO
GRIETA EN PASILLO 3.77,2.66,3.77 MTS	10.20			1.00		10.20	
OF. REG CIVIL 3.00 MTS	3.00			1.00		3.00	
BODEGA ADMIN. 4.00,1,5 MTS	5.50			1.00		5.50	

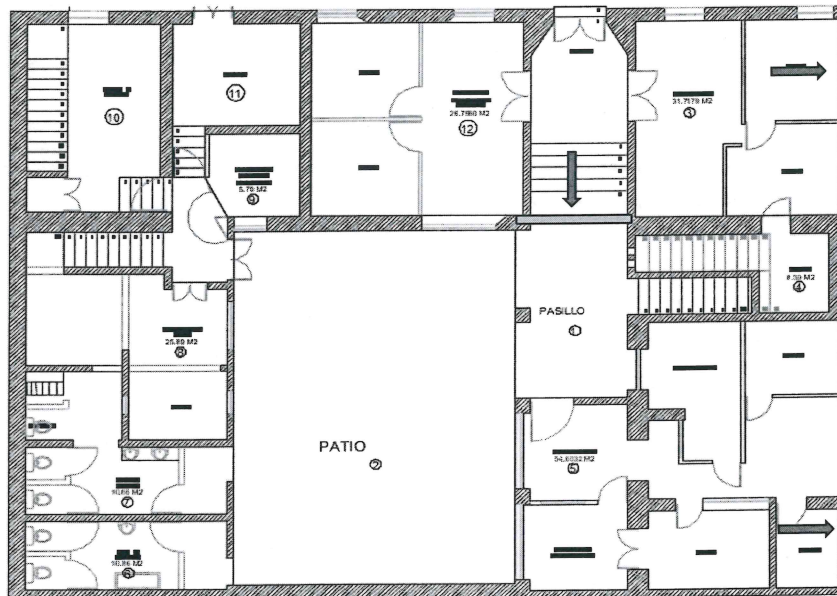

TOTAL ML: 18.70

ARQ. JAIME CONDE GOMEZ

C. JUAN MORA AGUILAR

*[Signature]*  
 SUPERVISOR DE OBRA

*[Signature]*  
 RESIDENTE DE OBRA

FECHA: 28 DE JULIO DEL 2023

0

OBRA:

OBRA:"REHABILITACION PRESIDENCIA 3RA ETAPA

LOCALIDAD: CABECERA MUNICIPAL

ESTIMACIÓN: No. 2 FINIQUITO

MUNICIPIO: JOCOTEPEC, JALISCO.

PERIODO DE EJECUCIÓN: DEL 22 DE JUNIO AL 27 DE JULIO DEL 2023

ARCHIVO FOTOGRAFICO

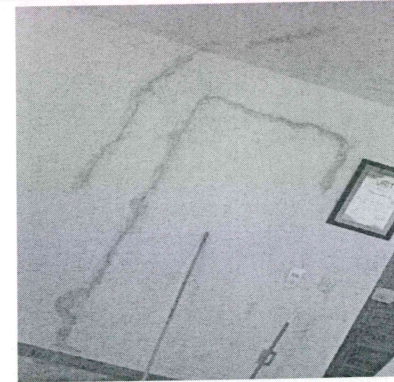

DIRECCION DE  
OBRAS PUBLICAS

ARQ. JAIME CONDE GOMEZ



SUPERVISOR DE OBRA

C. JUAN MORA AGUILAR



RESIDENTE DE OBRA

FECHA: 28 DE JULIO DEL 2023  
 OBRA: "REHABILITACION PRESIDENCIA 3RA ETAPA"

LOCALIDAD: CABECERA MUNICIPAL ESTIMACIÓN: No. 2 FINIQUITO  
 MUNICIPIO: JOCOTEPEC, JALISCO. PERIODO DE EJECUCIÓN: DEL 22 DE JUNIO AL 27 DE JULIO DEL 2023

**NUMEROS GENERADORES**

CONCEPTO: PINTURA ANTICORROSIVA, LIMPIEZA Y RECOLOCACION DE TAPA METALICA DE DRENAJE, INCLUYE: RETIRO DE TAPA, LIMPIEZA CON CEPILLO DE ALAMBRE Y LIJA, COLOCACION DE DOS MANOS DE ESMALTE ANTICORROSIVO, MANO DE OBRA Y HERRAMIENTAS

	LARGO	ANCHO PROMEDIO	ALTURA	PZA.	ABUND.	TOTAL	OFICINAS
UBICACIONES DE TAPAS METALICAS				6.00		6.00	1 INGRESO 1 PASILLO 2 PATIO 2 SANITARIOS

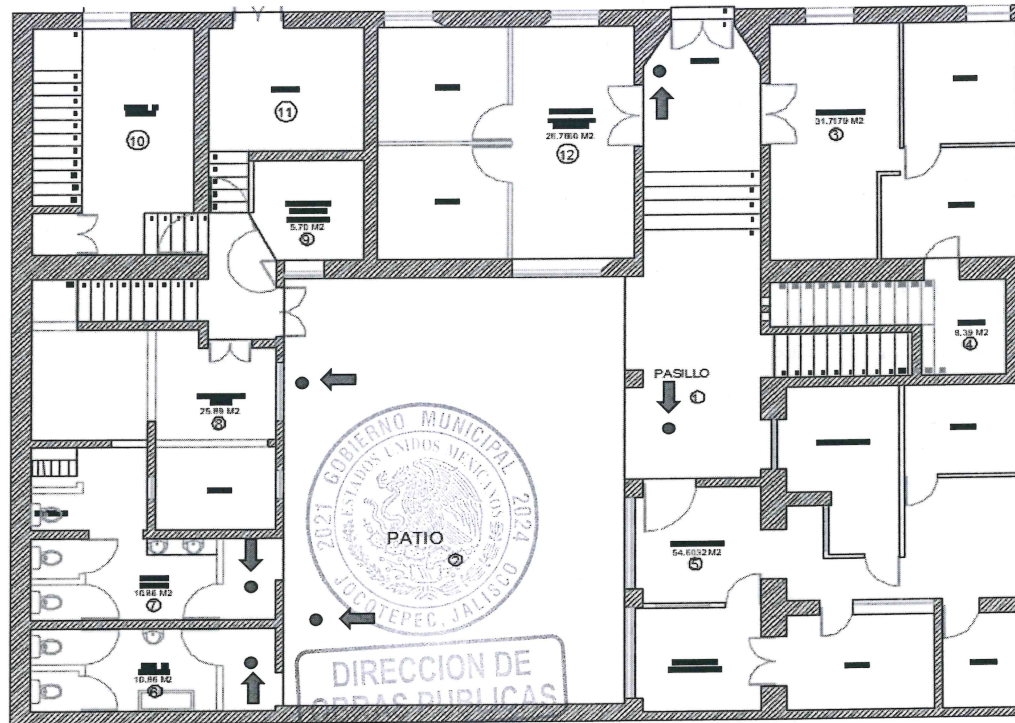

**TOTAL PZA: 6.00**

ARQ. JAIME CONDE GOMEZ	C. JUAN MORA AGUILAR
 SUPERVISOR DE OBRA	 RESIDENTE DE OBRA

**ESTRUCTURAS PLANEADAS DE OCCIDENTE SA DE CV**



FECHA: 28 DE JULIO DEL 2023

OBRA:

OBRA:"REHABILITACION PRESIDENCIA 3RA ETAPA

LOCALIDAD: CABECERA MUNICIPAL

ESTIMACIÓN: No. 2 FINIQUITO

MUNICIPIO: JOCOTEPEC, JALISCO.

PERIODO DE EJECUCIÓN: DEL 22 DE JUNIO AL 27 DE JULIO DEL 2023

**ARCHIVO FOTOGRAFICO**

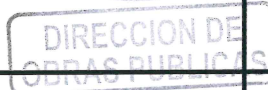
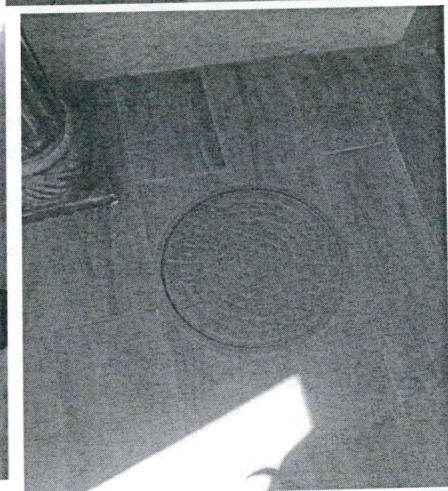
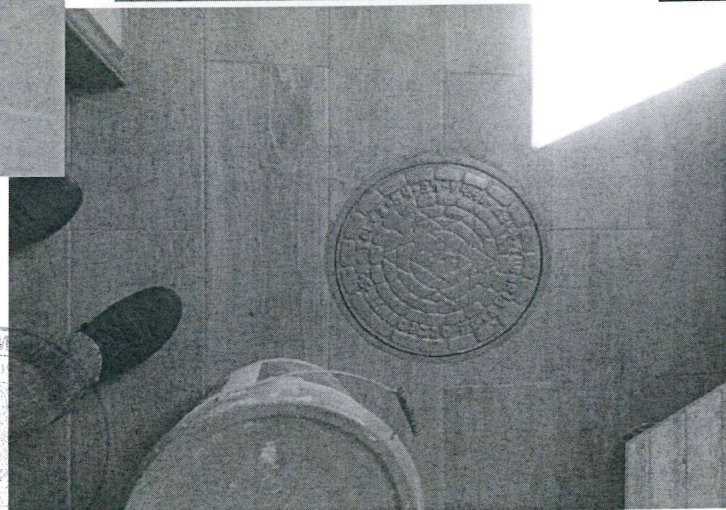

ARQ. JAIME CONDE GOMEZ

SUPERVISOR DE OBRA

C. JUAN MORA AGUILAR

RESIDENTE DE OBRA

FECHA: 28 DE JULIO DEL 2023  
 OBRA: OBRA:"REHABILITACION PRESIDENCIA 3RA ETAPA"

LOCALIDAD: CABECERA MUNICIPAL ESTIMACIÓN: No. 2 FINIQUITO  
 MUNICIPIO: JOCOTEPEC, JALISCO. PERIODO DE EJECUCIÓN: DEL 22 DE JUNIO AL 27 DE JULIO DEL 2023



**NUMEROS GENERADORES**

CONCEPTO: CONSTRUCCION DE MURO DE TABLARROCA EN REACONDICIONAMIENTO DE ESPACIOS, INCLUYE: CONSTRUCCION DE MURO DE 10 CM DE ESPESOR CON CANAL METALICO, PLACA DE YESO NBR DE 1/2", SELLADO CON PERFACINTA Y ACABADO CON PASTA REDIMIX, MATERIALES, MANO DE OBRA Y HERRAMIENTAS.

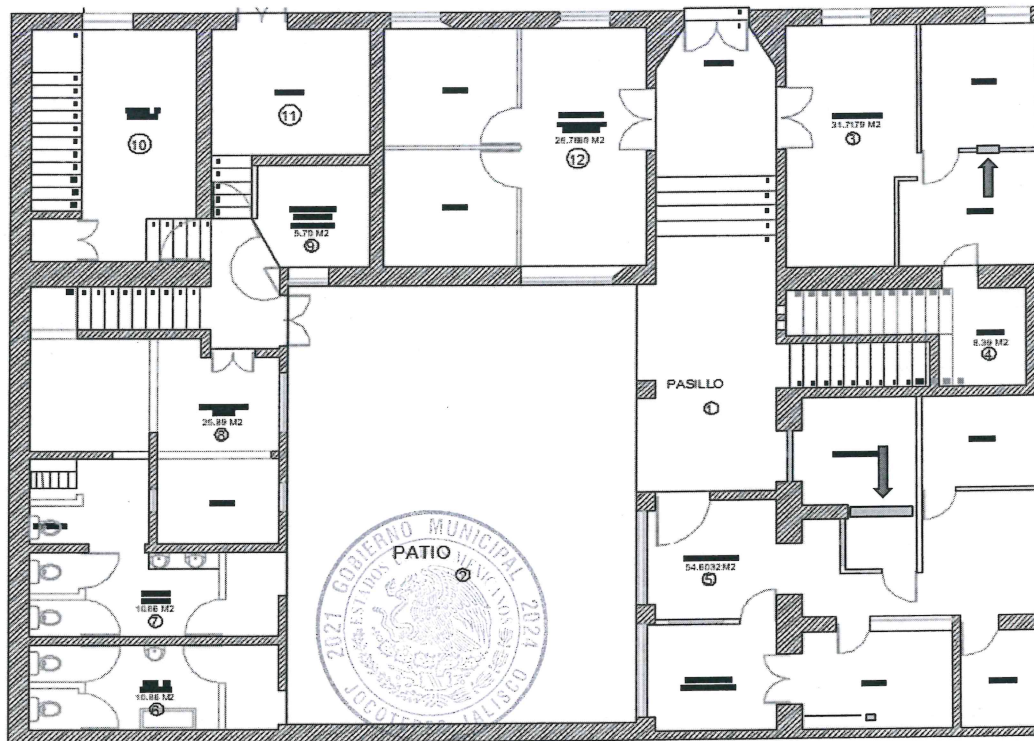
	LARGO	ANCHO	ALTURA	PZA.	ABUND.	TOTAL	TIPO
OFICINA REGISTRO CIVIL CANCELAR VENTANA	0.60		0.90	1.00		0.54	
MURO REACONDICIONAMIENTO OFICINA ADMINIST	2.79		2.00	1.00		5.58	



TOTAL M2: 6.12

	ARQ. JAIME CONDE GOMEZ	C. JUAN MORA AGUILAR
	 SUPERVISOR DE OBRA	 RESIDENTE DE OBRA

**ESTRUCTURAS PLANEADAS DE OCCIDENTE SA DE CV**



FECHA: 28 DE JULIO DEL 2023  
OBRA: OBRA:"REHABILITACION PRESIDENCIA 3RA ETAPA"

LOCALIDAD: CABECERA MUNICIPAL ESTIMACIÓN: No. 2 FINIQUITO  
MUNICIPIO: JOCOTEPEC, JALISCO. PERIODO DE EJECUCIÓN: DEL 22 DE JUNIO AL 27 DE JULIO DEL 2023

**ARCHIVO FOTOGRAFICO**

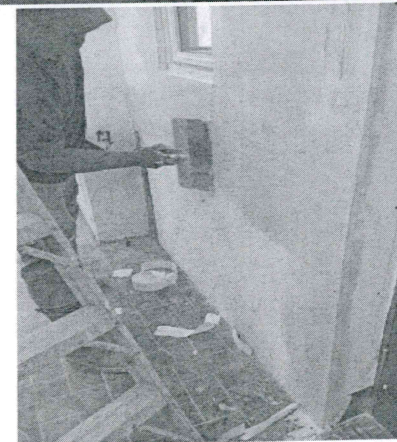
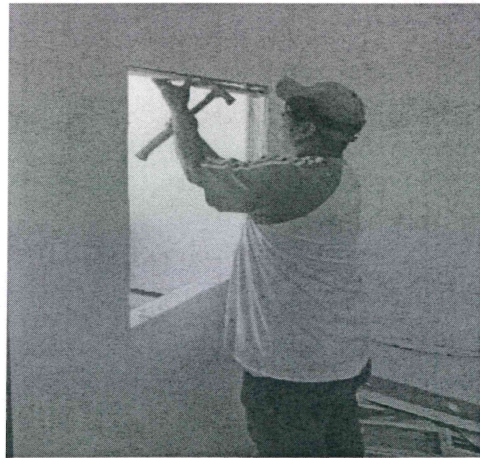

ARQ. JAIME CONDE GOMEZ

C. JUAN MORA AGUILAR

DIRECCION DE OBRAS PUBLICAS

SUPERVISOR DE OBRA

RESIDENTE DE OBRA



FECHA: 28 DE JULIO DEL 2023

OBRA: OBRA:"REHABILITACION PRESIDENCIA 3RA ETAPA

LOCALIDAD: CABECERA MUNICIPAL ESTIMACIÓN: No. 2 FINIQUITO

MUNICIPIO: JOCOTEPEC, JALISCO. PERIODO DE EJECUCIÓN: DEL 22 DE JUNIO AL 27 DE JULIO DEL 2023

**NUMEROS GENERADORES**

CONCEPTO: CONSTRUCCION DE MUROS Y PRETILES DE CONCRETO PARA ESTACION DE CAFE, INCLUYE: APERTURA DE RANURAS EN MUROS, CIMBRA ARMADO Y COLADO DE LOSAS DE CONCRETO, ENJARRES, COLOCACIONE RECUBRIMIENTO CERAMICO, PINTURA, MATERIALES MANO DE OBRA Y HERRAMIENTAS.

	LARGO	ANCHO	ALTURA	PZA.	ABUND.	TOTAL	TIPO
OFICINA REGISTRO CIVIL CANCELAR VENTANA	0.00			1.00		1.00	

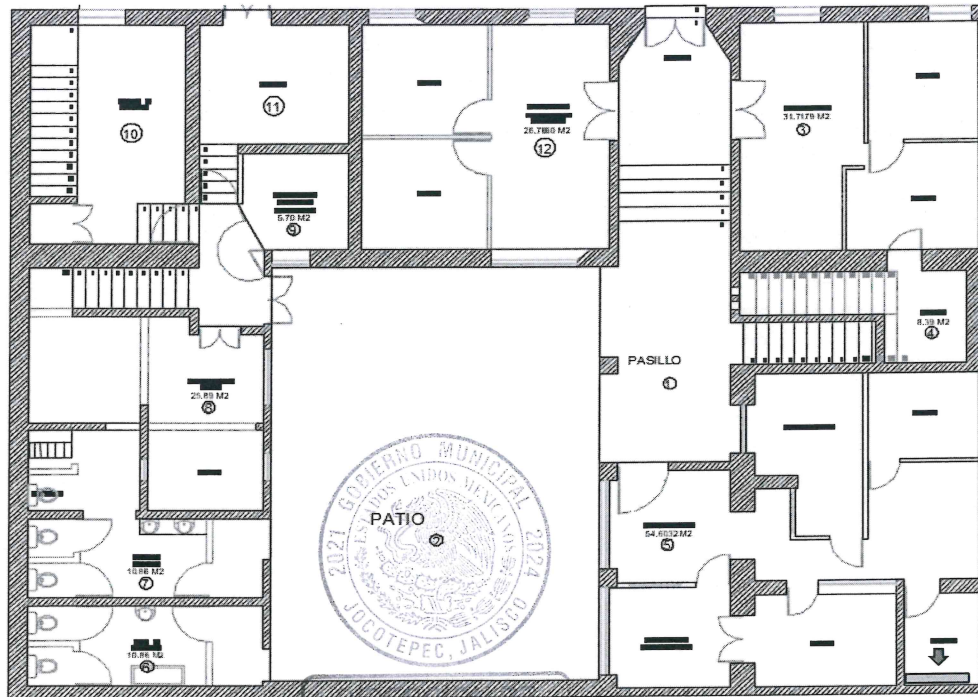

TOTAL LOTE: 1.00

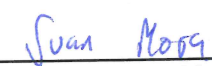
ARQ. JAIME CONDE GOMEZ	C. JUAN MORA AGUILAR
	
SUPERVISOR DE OBRA	RESIDENTE DE OBRA

FECHA: 28 DE JULIO DEL 2023

0

OBRA:

OBRA: "REHABILITACION PRESIDENCIA 3RA ETAPA

LOCALIDAD: CABECERA MUNICIPAL

ESTIMACIÓN: No. 2 FINIQUITO

MUNICIPIO: JOCOTEPEC, JALISCO.

PERIODO DE EJECUCIÓN: DEL 22 DE JUNIO AL 27 DE JULIO DEL 2023

ARCHIVO FOTOGRAFICO

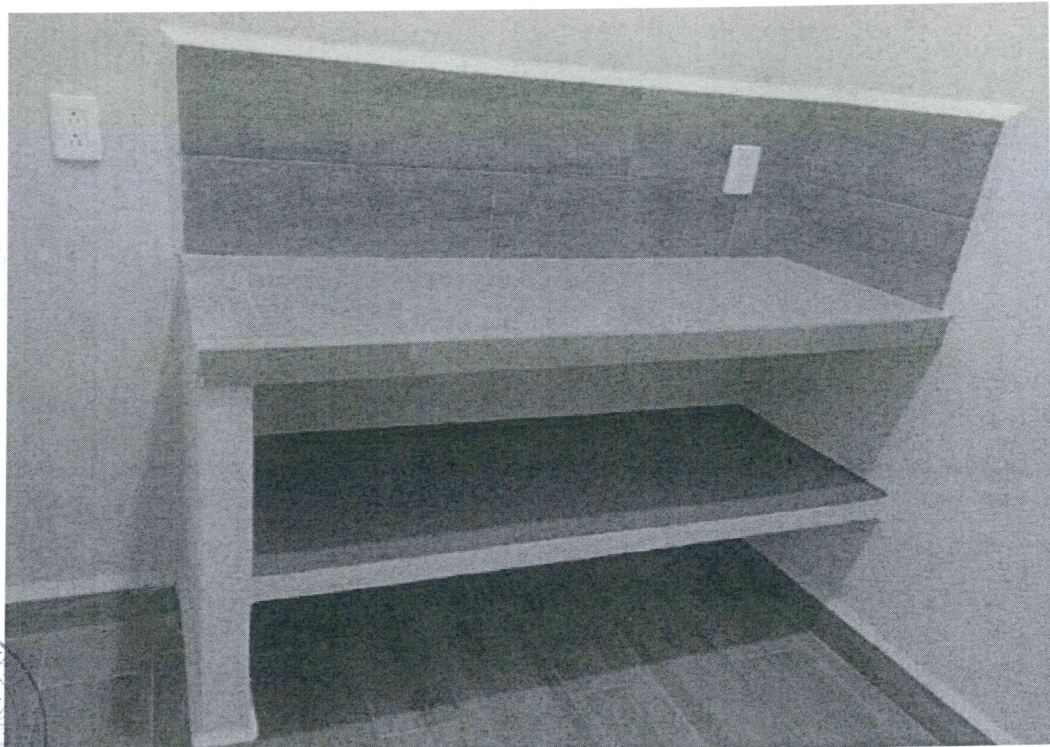
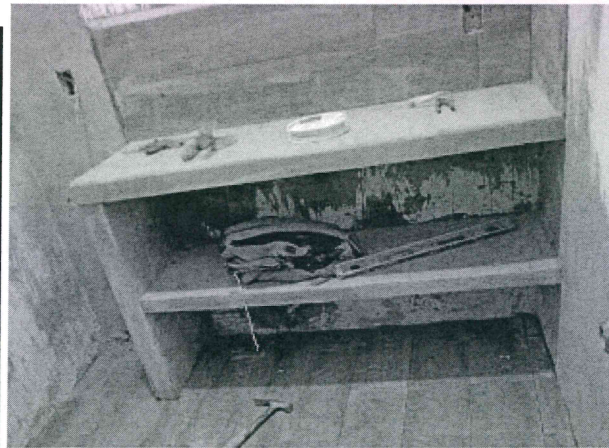

DIRECCION DE OBRAS PUBLICAS

ARQ. JAIME CONDE GOMEZ

C. JUAN MORA AGUILAR



SUPERVISOR DE OBRA

RESIDENTE DE OBRA

FECHA: 28 DE JULIO DEL 2023  
 OBRA: "REHABILITACION PRESIDENCIA 3RA ETAPA"

LOCALIDAD: CABECERA MUNICIPAL ESTIMACIÓN: No. 2 FINIQUITO  
 MUNICIPIO: JOCOTEPEC, JALISCO. PERIODO DE EJECUCIÓN: DEL 22 DE JUNIO AL 27 DE JULIO DEL 2023

**NUMEROS GENERADORES**

CONCEPTO: CONSTRUCCION MUEBLE DE LAVAMANOS A BASE DE MUROS DE LADRILLO Y PRETILES DE CONCRETO , INCLUYE: APERTURA DE RANURAS EN MUROS, CIMBRA ARMADO Y COLADO DE LOSAS DE CONCRETO, ENJARRES, COLOCACION DE RECUBRIMIENTO CERAMICO, INSTALACION HIDROSANITARIA, LLAVES ANGULARES, MANGUERAS, DOS LLAVES TIPO MOMOMANDO CROMADO, PINTURA, MATERIALES, MANO DE OBRA Y HERRAMIENTAS.

	LARGO	ANCHO PROM.	ALTURA	PZA.	TOTAL
SANITARIOS HOMBRES Y MUJERES				2.00	2.00

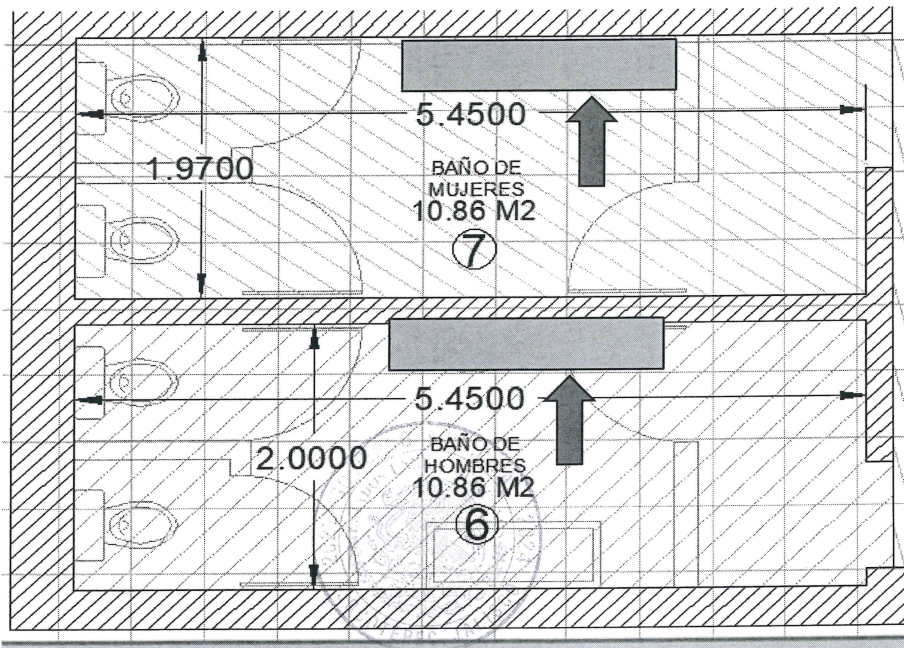

TOTAL PZA: 2.00

DIRECCION DE OBRAS PUBLICAS  
 ARQ. JAIME CONDE GOMEZ

C. JUAN MORA AGUILAR

*Juan Mora*  
 PRESIDENTE DE OBRA

**ESTRUCTURAS PLANEADAS DE OCCIDENTE SA DE CV**



FECHA: 28 DE JULIO DEL 2023  
OBRA: OBRA:"REHABILITACION PRESIDENCIA 3RA ETAPA"

LOCALIDAD: CABECERA MUNICIPAL  
MUNICIPIO: JOCOTEPEC, JALISCO.  
PERIODO DE EJECUCIÓN: DEL 22 DE JUNIO AL 27 DE JULIO DEL 2023  
ESTIMACIÓN: No. 2 FINIQUITO

**ARCHIVO FOTOGRAFICO**



	ARQ. JAIME CONDE GOMEZ SUPERVISOR DE OBRA	C. JUAN MORA AGUILAR RESIDENTE DE OBRA	
--	--	---	--

FECHA: 28 DE JULIO DEL 2023  
 OBRA: OBRA:"REHABILITACION PRESIDENCIA 3RA ETAPA"

LOCALIDAD: CABECERA MUNICIPAL ESTIMACIÓN: No. 2 FINIQUITO  
 MUNICIPIO: JOCOTEPEC, JALISCO. PERIODO DE EJECUCIÓN: DEL 22 DE JUNIO AL 27 DE JULIO DEL 2023

NUMEROS GENERADORES

CONCEPTO: LIJADO Y COLOCACION DE ACABADO LACA EN MURO DE MADERA, INCLUYE: LIJADO Y LIMPIEZA DE SUPERFICIE, APLICACION DE DOS MANOS DE LACA TRANSPARENTE, MATERIAL, MANO DE OBRA Y HERRAMIENTAS.

	LARGO	ANCHO	ALTURA	PZA.	ABUND.	TOTAL
DIVISION PARTICIPACION CIUDADANA	5.59		2.662	1		14.88

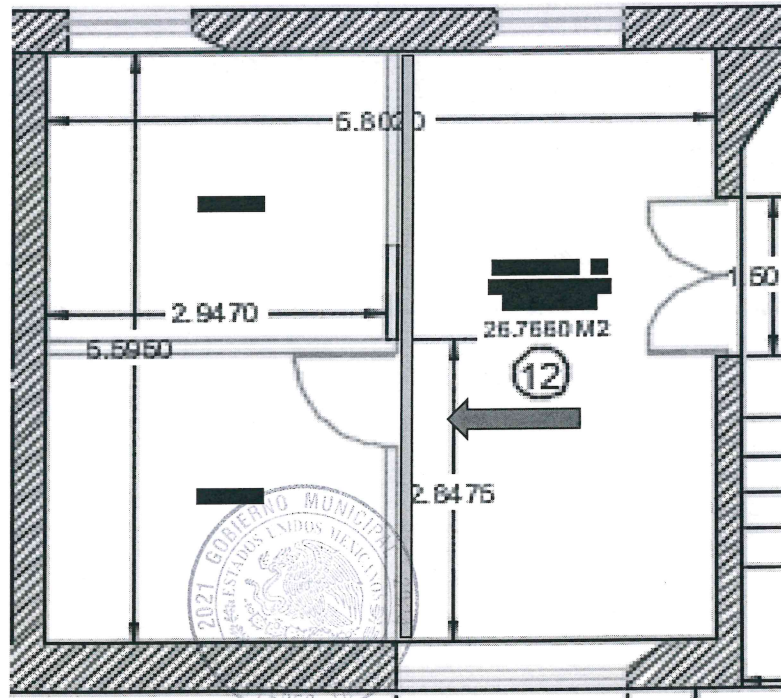

TOTAL M2: 14.88

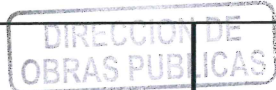

ARQ. JAIME CONDE GOMEZ

SUPERVISOR DE OBRA

C. JUAN MORA AGUILAR

*Juan Mora*

RESIDENTE DE OBRA

**ESTRUCTURAS PLANEADAS DE OCCIDENTE SA DE CV**



	FECHA: 28 DE JULIO DEL 2023	0
OBRA:	OBRA:"REHABILITACION PRESIDENCIA 3RA ETAPA	

LOCALIDAD: CABECERA MUNICIPAL	ESTIMACIÓN: No. 2 FINIQUITO
MUNICIPIO: JOCOTEPEC, JALISCO.	PERIODO DE EJECUCIÓN: DEL 22 DE JUNIO AL 27 DE JULIO DEL 2023

**ARCHIVO FOTOGRAFICO**

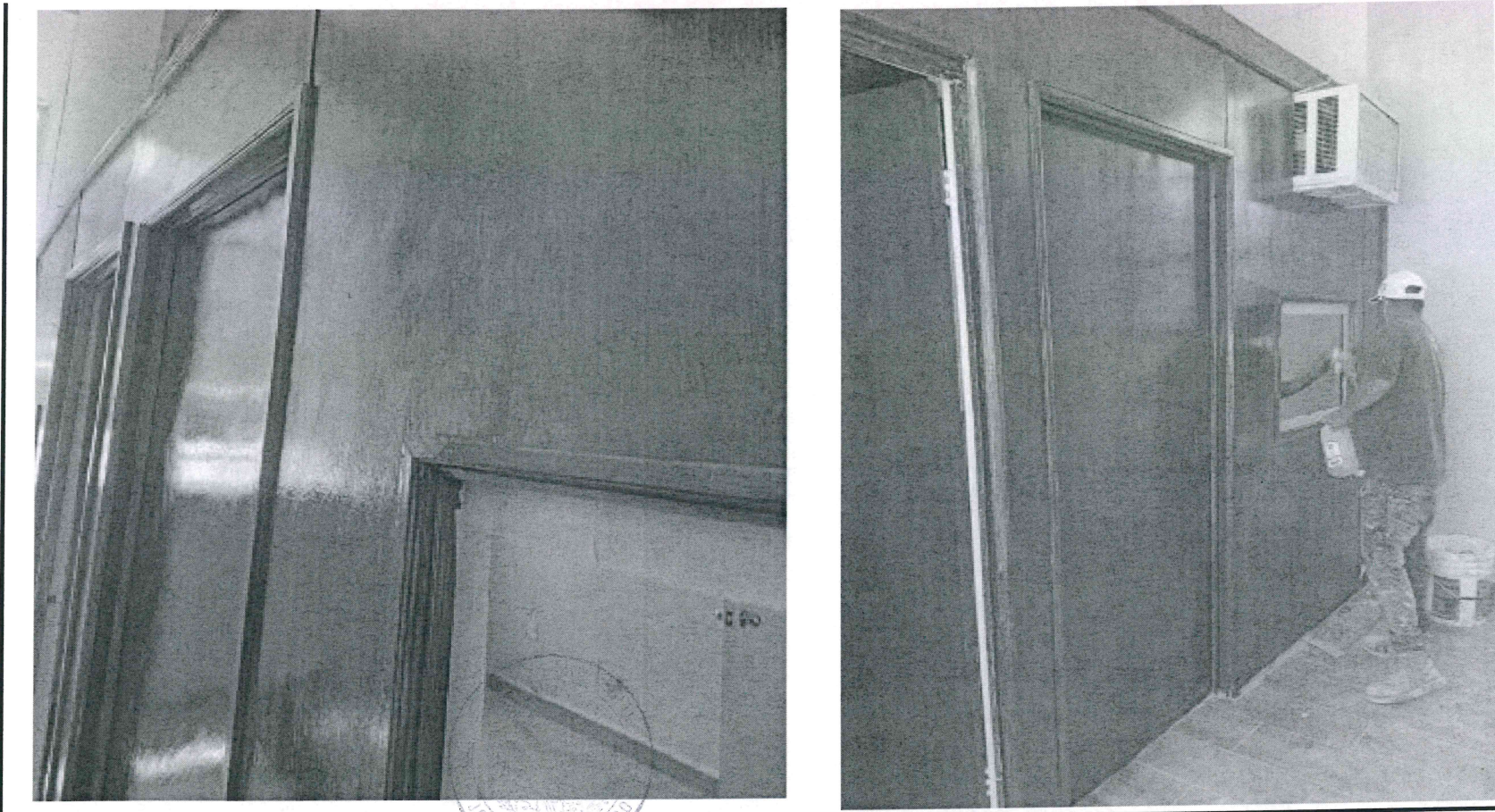

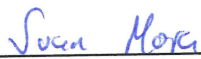
	ARQ. JAIME CONDE GOMEZ	C. JUAN MORA AGUILAR	
	 SUPERVISOR DE OBRA	 RESIDENTE DE OBRA	



FECHA: 28 DE JULIO DEL 2023  
 OBRA: OBRA:"REHABILITACION PRESIDENCIA 3RA ETAPA"

LOCALIDAD: CABECERA MUNICIPAL ESTIMACIÓN: No. 2 FINIQUITO

MUNICIPIO: JOCOTEPEC, JALISCO. PERIODO DE EJECUCIÓN: DEL 22 DE JUNIO AL 27 DE JULIO DEL 2023

**NUMEROS GENERADORES**

CONCEPTO: REHABILITACION PARCIAL DE LINEA AGUA POTABLE DE ALIMENTACION MUNICIPAL, INCLUYE: RETIRO DE LINEA GALVANZADA DAÑADA EXISTENTE, CONEXIÓN Y REPOSICION CON MANGUERA RD-9 DE 1/2", EXCAVACION, COLOCACION, RELLENO, MATERIAL, MANO DE OBRA Y HERRAMIENTAS.

	LARGO	ANCHO	ALTURA	PZA.	ABUND.	TOTAL
--	-------	-------	--------	------	--------	-------

PATIO PRESIDENCIA	4.88			1.00		4.88
-------------------	------	--	--	------	--	------

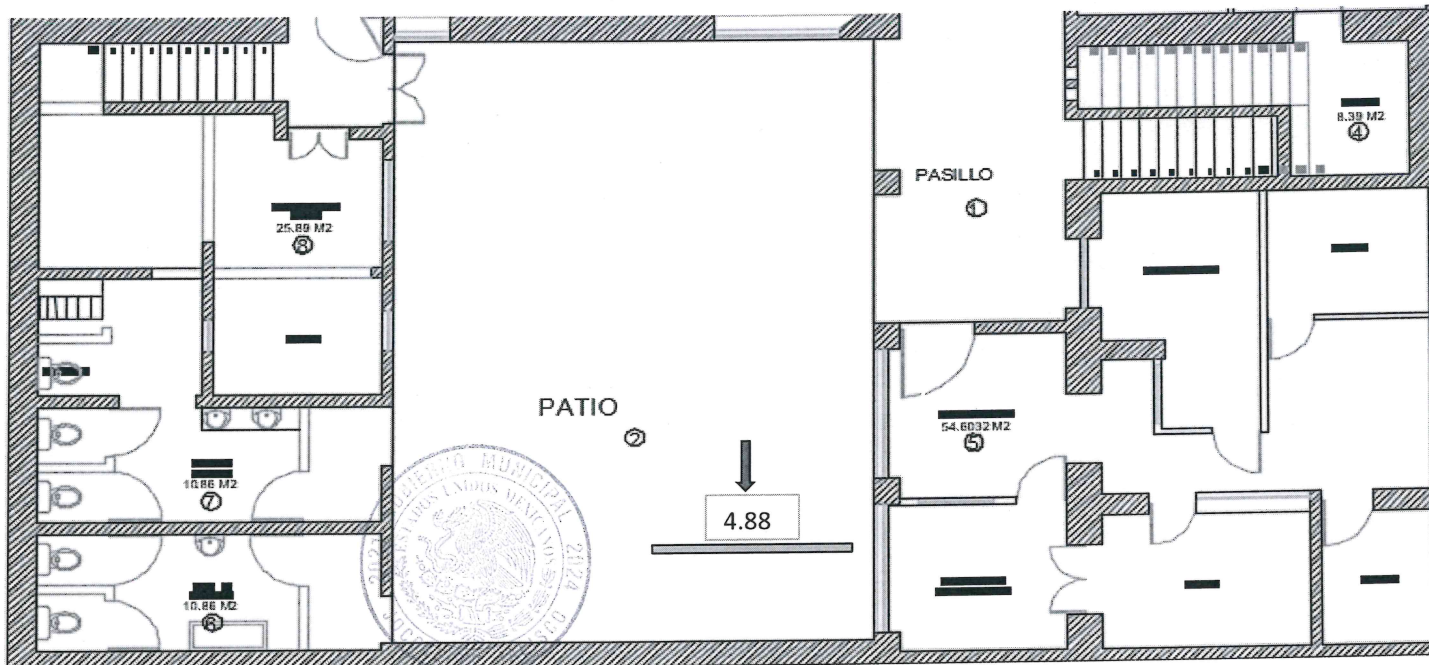

**TOTAL ML: 4.88**



ARQ. JAIME CONDE GOMEZ  
 SUPERVISOR DE OBRA

C. JUAN MORA AGUILAR  
 RESIDENTE DE OBRA

FECHA: 28 DE JULIO DEL 2023

0

OBRA:

OBRA:"REHABILITACION PRESIDENCIA 3RA ETAPA

LOCALIDAD: CABECERA MUNICIPAL

ESTIMACIÓN: No. 2 FINIQUITO

MUNICIPIO: JOCOTEPEC, JALISCO.

PERIODO DE EJECUCIÓN: DEL 22 DE JUNIO AL 27 DE JULIO DEL 2023

ARCHIVO FOTOGRAFICO

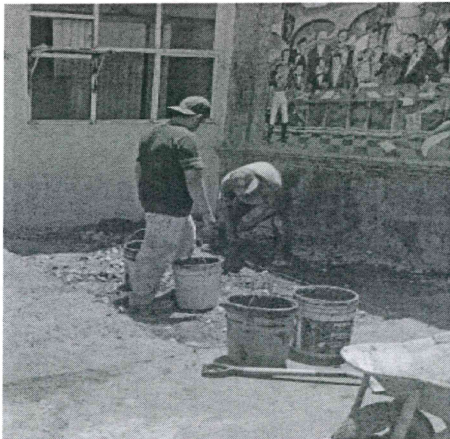

ARQ. JAIME CONDE GOMEZ

C. JUAN MORA AGUILAR

DIRECCION DE  
OBRAS PUBLICAS

SUPERVISOR DE OBRA

RESIDENTE DE OBRA

*Juan Mora*



FECHA: 28 DE JULIO DEL 2023  
 OBRA: "REHABILITACION PRESIDENCIA 3RA ETAPA"

LOCALIDAD: CABECERA MUNICIPAL ESTIMACIÓN: No. 2 FINIQUITO  
 MUNICIPIO: JOCOTEPEC, JALISCO. PERIODO DE EJECUCIÓN: DEL 22 DE JUNIO AL 27 DE JULIO DEL 2023

**NUMEROS GENERADORES**

CONCEPTO: CONSTRUCCION DE CONTRAMARCO Y REHABILITACION DE TAPA METALICA DE CISTERNA, DE ALMACENAMIENTO DE AGUA POTABLE, INCLUYE: FABRICACION DE MARCO METALICO CON ANGULO DE ACERO DE 11/4" SOLDADO Y REPARADO DE TAPA METALICA, MATERIALES, MANO DE OBRA Y HERRAMIENTAS.

	LARGO	ANCHO	ALTURA	PZA.	ABUND.	TOTAL
	PROMEDIO					
AREA PATIO				1.00		1.00

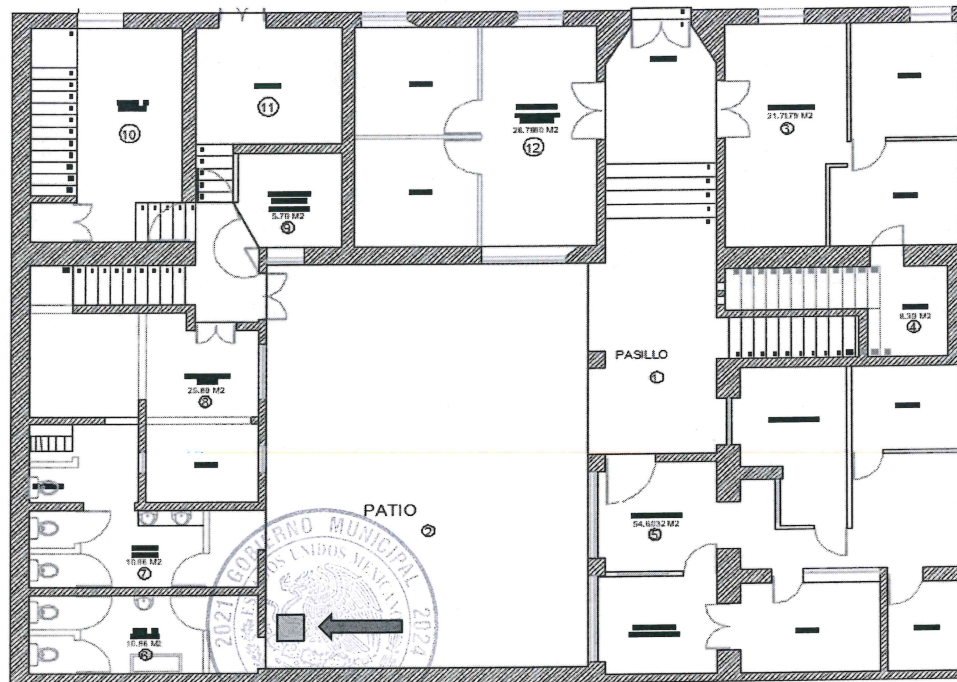

TOTAL PDA: 1.00

ARQ. JAIME CONDE GOMEZ	C. JUAN MORA AGUILAR
 SUPERVISOR DE OBRA	 RESIDENTE DE OBRA

FECHA: 28 DE JULIO DEL 2023 0

OBRA: OBRA:"REHABILITACION PRESIDENCIA 3RA ETAPA

LOCALIDAD: CABECERA MUNICIPAL ESTIMACIÓN: No. 2 FINIQUITO

MUNICIPIO: JOCOTEPEC, JALISCO. PERIODO DE EJECUCIÓN: DEL 22 DE JUNIO AL 27 DE JULIO DEL 2023

ARCHIVO FOTOGRAFICO



	ARQ. JAIME CONDE GOMEZ	C. JUAN MORA AGUILAR	
	DIRECCION DE OBRAS PUBLICAS	<i>Juan Mora</i>	
	SUPERVISOR DE OBRA	RESIDENTE DE OBRA	

FECHA: 28 DE JULIO DEL 2023  
 OBRA: OBRA:"REHABILITACION PRESIDENCIA 3RA ETAPA"

LOCALIDAD: CABECERA MUNICIPAL ESTIMACIÓN: No. 2 FINIQUITO  
 MUNICIPIO: JOCOTEPEC, JALISCO. PERIODO DE EJECUCIÓN: DEL 22 DE JUNIO AL 27 DE JULIO DEL 2023

NUMEROS GENERADORES

CONCEPTO: SUMINISTRO Y COLOCACION DE MATERIAL DE BANCO EN RELLENO COMPACTADO PARA GENERACION DE PLATAFORMA PARA RECIBIR FIRME DE CONCRETO EN AREA DE PATIO, INCLUYE: COLOCAION DE RELLENO, EXTENDIDO, MANO DE OBRA Y HERRAMIENTAS.

	LARGO	ANCHO	ALTURA	PZA.	ABUND.	TOTAL
		PROMEDIO				
AREA PATIO	10.2500	7.66000		1.00	1.00	78.52

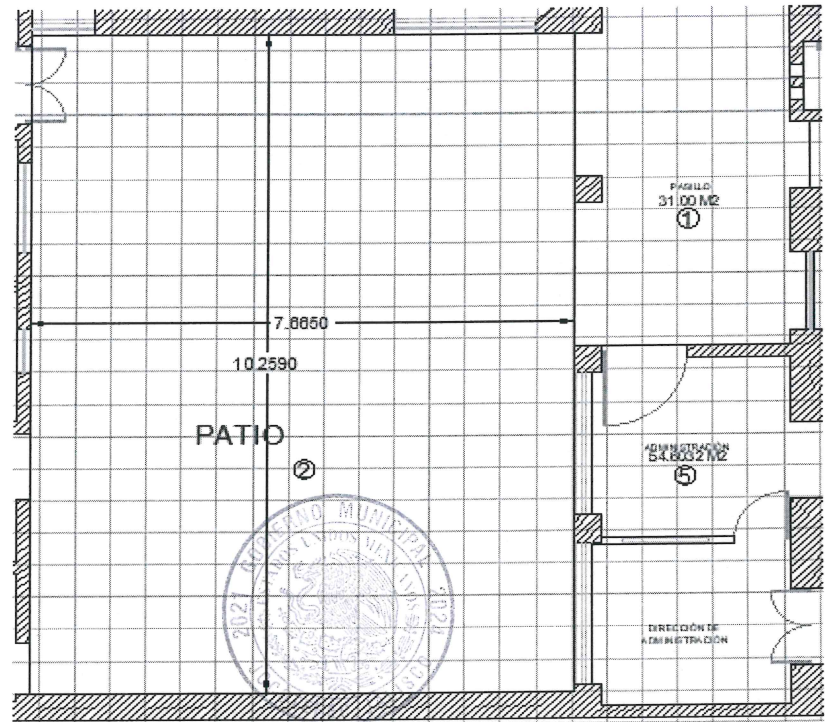

TOTAL M2: 78.52

DIRECCION DE OBRAS PUBLICAS  
 ARQ. JAIME CONDE GOMEZ

C. JUAN MORA AGUILAR  
 RESIDENTE DE OBRA

**ESTRUCTURAS PLANEADAS DE OCCIDENTE SA DE CV**



FECHA: 28 DE JULIO DEL 2023

0

OBRA:

OBRA:"REHABILITACION PRESIDENCIA 3RA ETAPA

LOCALIDAD: CABECERA MUNICIPAL

ESTIMACIÓN: No. 2 FINIQUITO

MUNICIPIO: JOCOTEPEC, JALISCO.

PERIODO DE EJECUCIÓN: DEL 22 DE JUNIO AL 27 DE JULIO DEL 2023

**ARCHIVO FOTOGRAFICO**

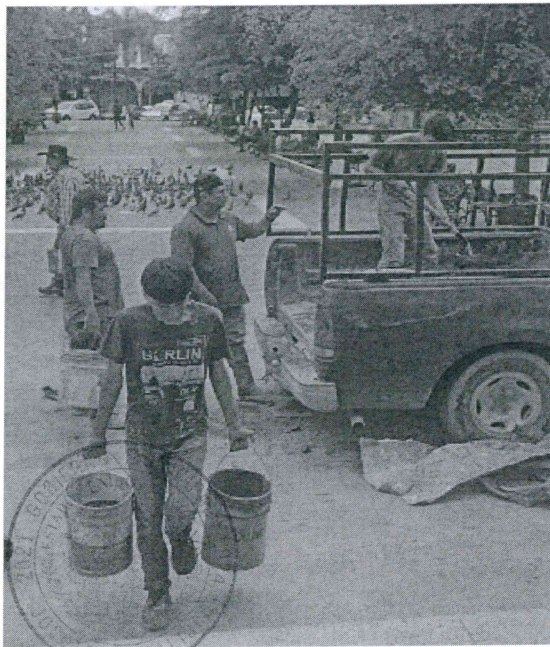

ARQ. JAIME CONDE GOMEZ  
DIRECCION DE OBRAS PUBLICAS  
SUPERVISOR DE OBRA

C. JUAN MORA AGUILAR  
*Juan Mora*  
RESIDENTE DE OBRA

FECHA: 28 DE JULIO DEL 2023  
 OBRA: OBRA:"REHABILITACION PRESIDENCIA 3RA ETAPA"

LOCALIDAD: CABECERA MUNICIPAL ESTIMACIÓN: No. 2 FINIQUITO  
 MUNICIPIO: JOCOTEPEC, JALISCO. PERIODO DE EJECUCIÓN: DEL 22 DE JUNIO AL 27 DE JULIO DEL 2023

**NUMEROS GENERADORES**

CONCEPTO: GENERACION Y SELLO DE JUNTA DE DILATACION EN RECUBRIMIENTO CON LOSETA CERAMICA PARA ABSORBER MOVIMIENTO GENERADO POR DILATACION POR TEMPERATURA CON MATERIAL SEMIFLEXIBLE, SIKAFLEX 1A, INCLUYE: CORTE CON DISCO PARA AMPLIACION DE JUNTA, LIMPIEZA DE POLVOS, COLOCACION DE SELLO, MATERIAL, MANO DE OBRA Y HERRAMIENTAS.

	LARGO	ANCHO	ALTURA	PZA.	ABUND.	TOTAL
AREA PATIO	7.66			3.00		22.98
AREA PATIO	10.25			2.00		20.50

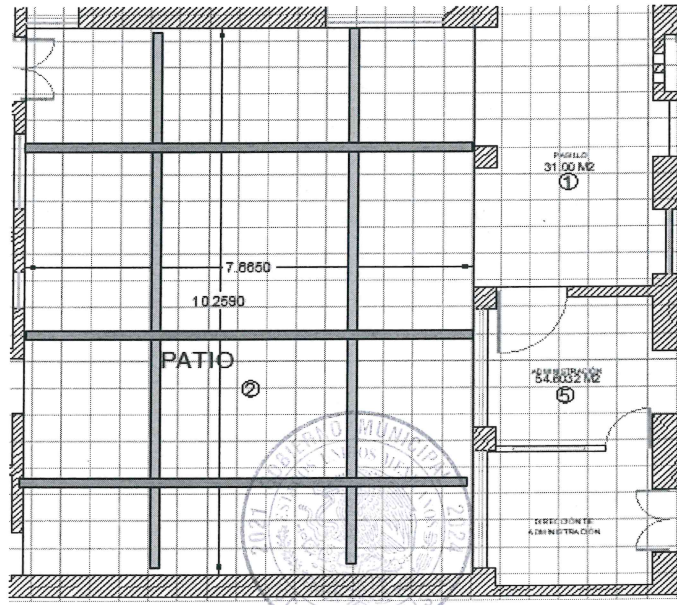

**TOTAL ML: 43.48**

	ARQ. JAIME CONDE GOMEZ	C. JUAN MORA AGUILAR	
	 SUPERVISOR DE OBRA	 RESIDENTE DE OBRA	

FECHA: 28 DE JULIO DEL 2023

0

OBRA:

OBRA:"REHABILITACION PRESIDENCIA 3RA ETAPA

LOCALIDAD: CABECERA MUNICIPAL

ESTIMACIÓN: No. 2  
FINIQUITO

MUNICIPIO: JOCOTEPEC, JALISCO.

PERIODO DE EJECUCIÓN: DEL 22 DE JUNIO AL 27 DE JULIO DEL 2023

ARCHIVO FOTOGRAFICO

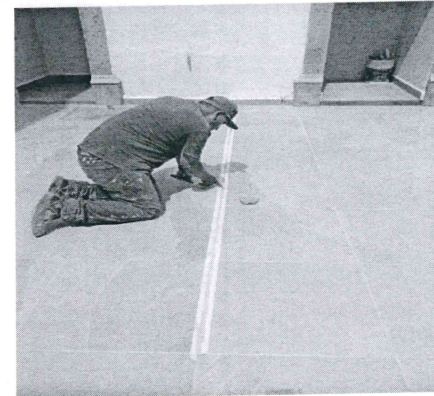
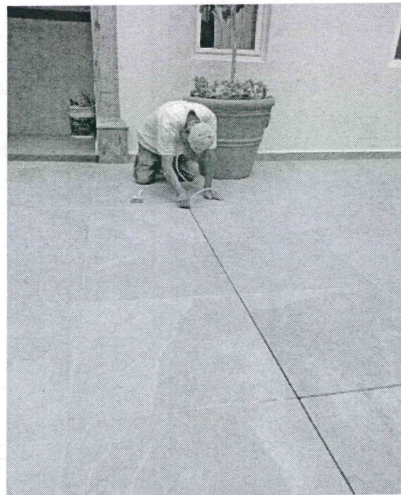
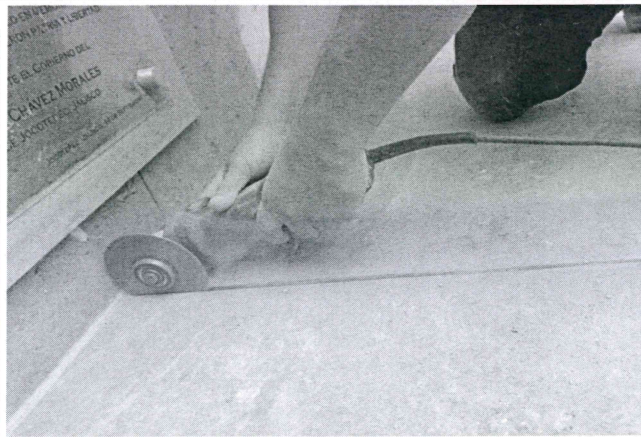

ARQ. JAIME CONDE GOMEZ

C. JUAN MORA AGUILAR



SUPERVISOR DE OBRA

Juan Mora  
RESIDENTE DE OBRA

FECHA: 28 DE JULIO DEL 2023  
 OBRA: "REHABILITACION PRESIDENCIA 3RA ETAPA"

LOCALIDAD: CABECERA MUNICIPAL ESTIMACIÓN: No. 2 FINIQUITO  
 MUNICIPIO: JOCOTEPEC, JALISCO. PERIODO DE EJECUCIÓN: DEL 22 DE JUNIO AL 27 DE JULIO DEL 2023

NUMEROS GENERADORES

CONCEPTO: REHABILITACION DE MINGITORIO DE ACERO INOXIDABLE, INCLUYE: LIJADO Y LIMPIEZA DE MINGITORIO, CAMBIO DE LINEA DE DRENAJE, RECOLOCACION Y AJUSTE, MANO DE OBRA Y HERRAMIENTAS.

	LARGO	ANCHO	ALTURA	PZA.	ABUND.	TOTAL
SANITARIO HOMBRES					1.00	1.00

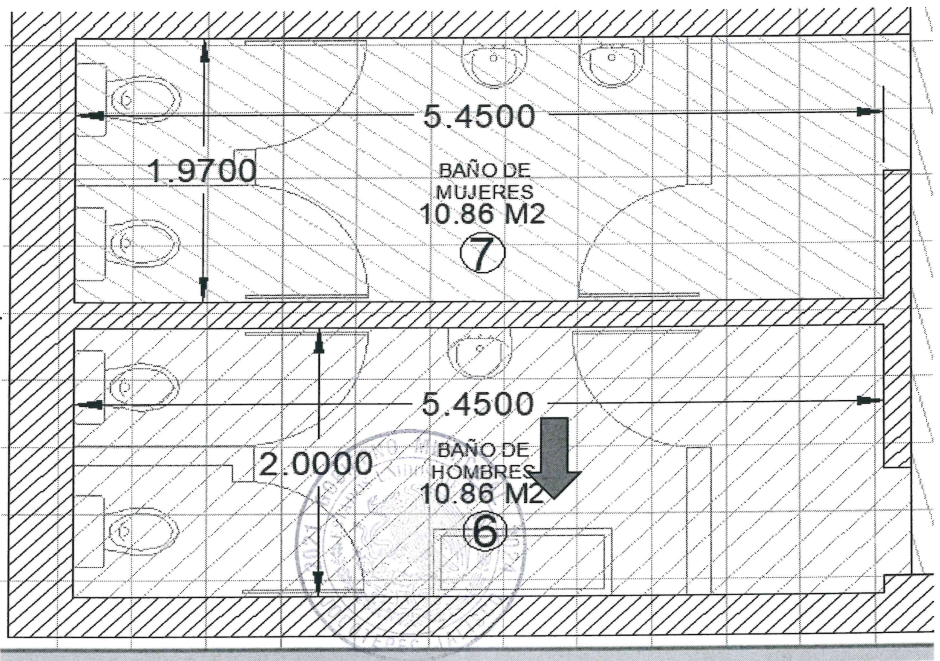

TOTAL PDA: 1.00

DIRECCION DE OBRAS PUBLICAS ARQ. JAIME CONDE GOMEZ

C. JUAN MORA AGUILAR

*Juan Mora*

	FECHA: 28 DE JULIO DEL 2023	0
OBRA:	OBRA:"REHABILITACION PRESIDENCIA 3RA ETAPA	
LOCALIDAD: CABECERA MUNICIPAL		ESTIMACIÓN: No. 2 FINIQUITO
MUNICIPIO: JOCOTEPEC, JALISCO.	PERIODO DE EJECUCIÓN: DEL 22 DE JUNIO AL 27 DE JULIO DEL 2023	

ARCHIVO FOTOGRAFICO

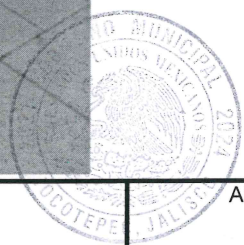
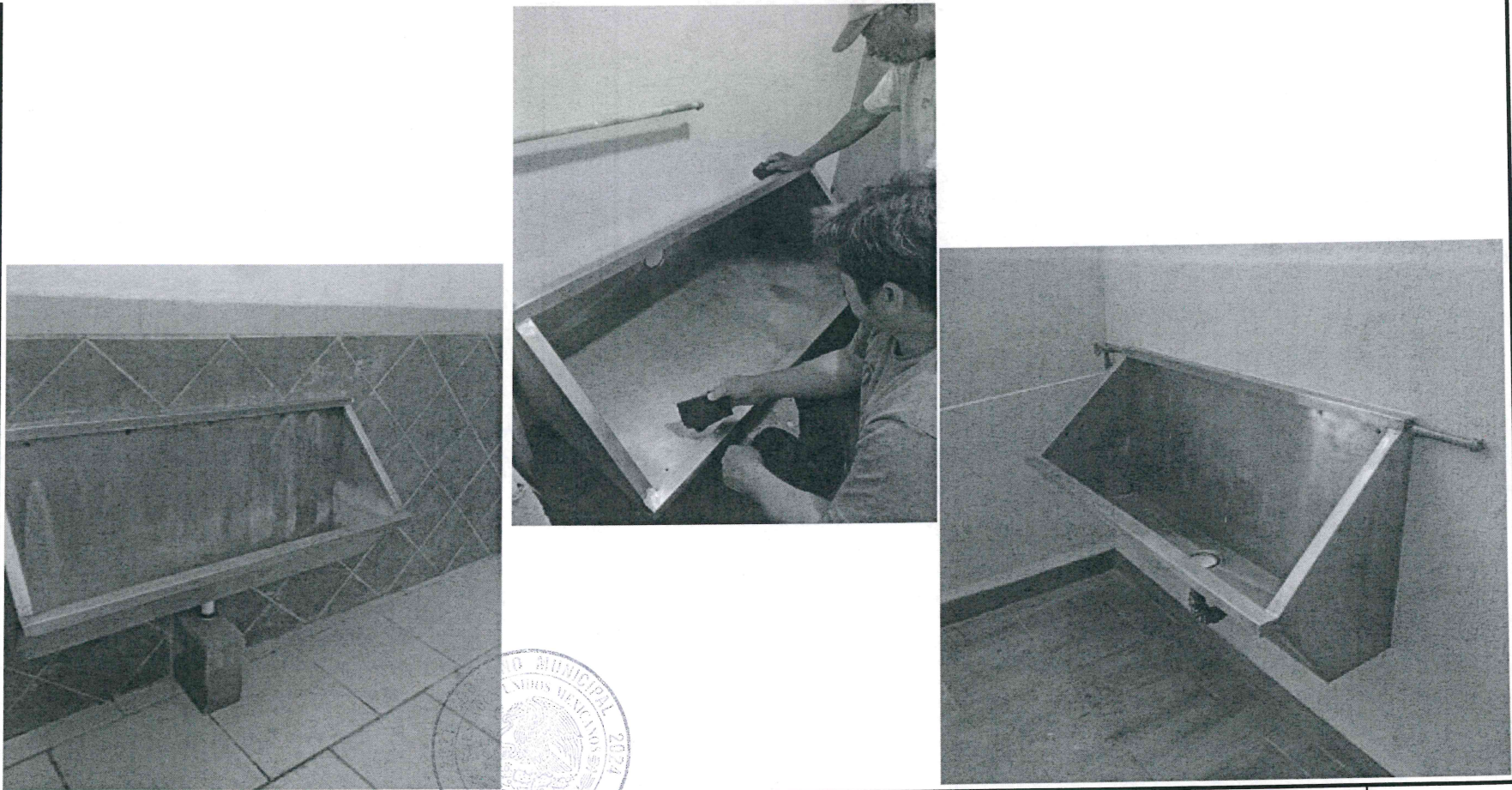

ARQ. JAIME CONDE GOMEZ

C. JUAN MORA AGUILAR

DIRECCION DE  
OPERA...

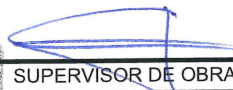

SUPERVISOR DE OBRA

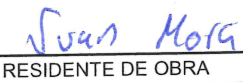

RESIDENTE DE OBRA



FECHA: 28 DE JULIO DEL 2023  
 OBRA: OBRA:"REHABILITACION PRESIDENCIA 3RA ETAPA"

LOCALIDAD: CABECERA MUNICIPAL ESTIMACIÓN: No. 2 FINIQUITO  
 MUNICIPIO: JOCOTEPEC, JALISCO. PERIODO DE EJECUCIÓN: DEL 22 DE JUNIO AL 27 DE JULIO DEL 2023

**NUMEROS GENERADORES**

CONCEPTO: REHABILITACION DE PUERTAS METALICAS DE WC, INCLUYE: RETIRO, LIJADO Y SELLADO, CAMBIO DE PASADOR METALICO, REINSTALACION, APLICACION DE DOS MANOS DE PINTURA ESMALTE ALTICORROSIVO COLOR CAFÉ, MANO DE OBRA Y HERRAMIENTAS

	LARGO	ANCHO	ALTURA	PZA.	ABUND.	TOTAL
		PROMEDIO				
SANITARIOS HOMBRES Y MUJERES				4.00		4.00

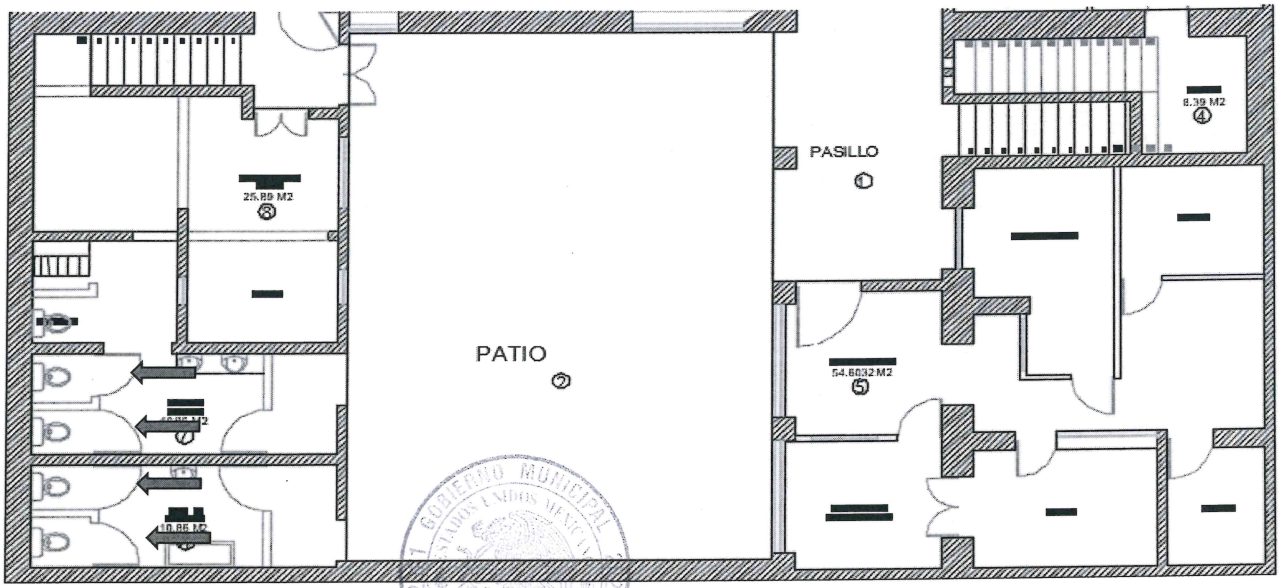

**TOTAL PZA: 4.00**

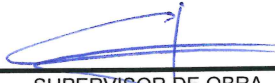
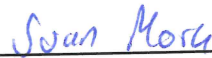
ARQ. JAIME CONDE GOMEZ	C. JUAN MORA AGUILAR
 SUPERVISOR DE OBRA	 RESIDENTE DE OBRA

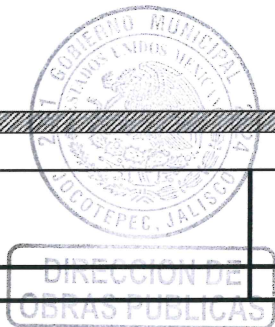

FECHA: 28 DE JULIO DEL 2023

0

OBRA:

OBRA:"REHABILITACION PRESIDENCIA 3RA ETAPA

LOCALIDAD: CABECERA MUNICIPAL

ESTIMACIÓN: No. 2  
FINIQUITO

MUNICIPIO: JOCOTEPEC, JALISCO.

PERIODO DE EJECUCIÓN: DEL 22 DE JUNIO AL 27 DE JULIO DEL 2023

ARCHIVO FOTOGRAFICO

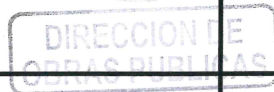
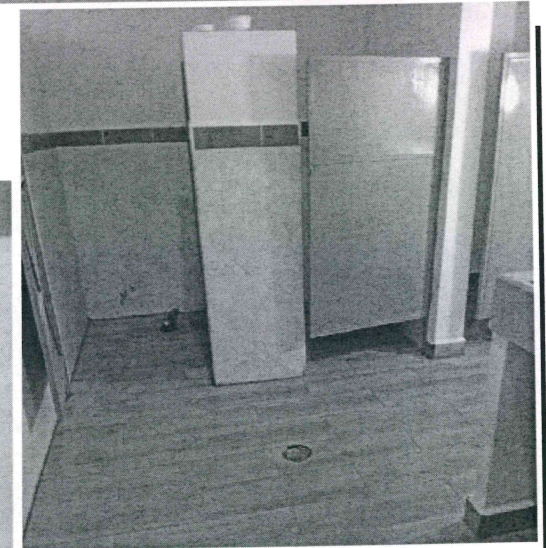
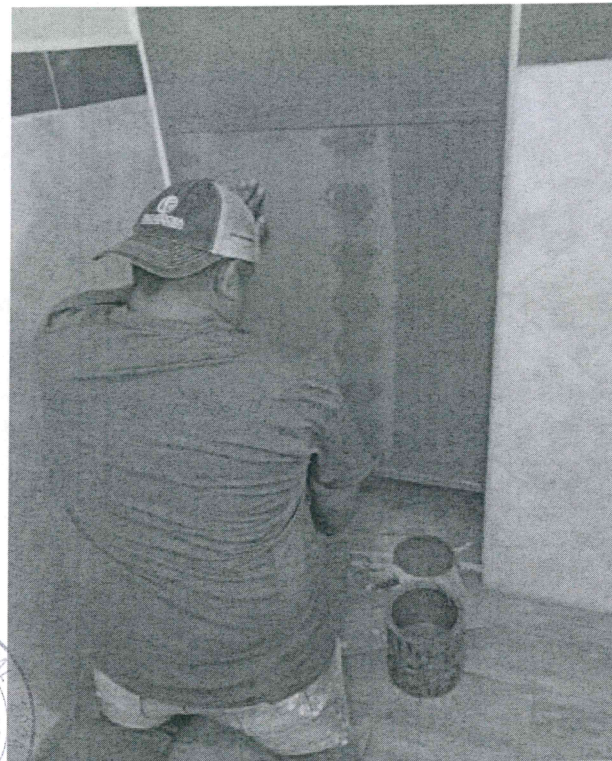
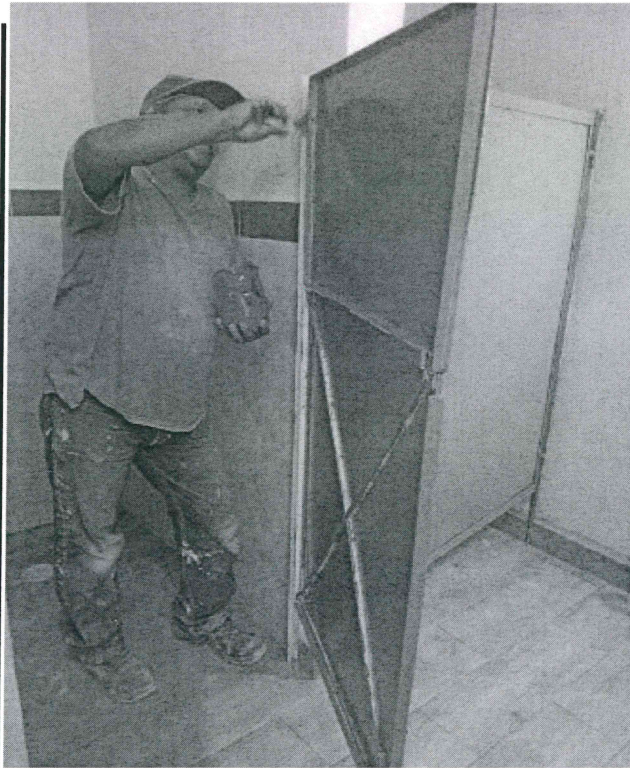

ARQ. JAIME CONDE GOMEZ



SUPERVISOR DE OBRA

C. JUAN MORA AGUILAR



RESIDENTE DE OBRA

FECHA: 28 DE JULIO DEL 2023

OBRA: OBRA:"REHABILITACION PRESIDENCIA 3RA ETAPA"

LOCALIDAD: CABECERA MUNICIPAL ESTIMACIÓN: No. 2 FINIQUITO

MUNICIPIO: JOCOTEPEC, JALISCO. PERIODO DE EJECUCIÓN: DEL 22 DE JUNIO AL 27 DE JULIO DEL 2023

**NUMEROS GENERADORES**

**CONCEPTO:** FABRICACION Y COLOCACION DE PUERTA METALICA DE .60 X 1.45 MTS EN AREA DE WC, INCLUYE: FABRICACION DE PUERTA SIMILAR A EXISTENTES EN NUEVO ESPACIO SANITARIO, FORJADO, SOLDADO Y COLOCACION BISAGRAS, PASADOR, PINTURA ETC. MATERIAL, MANO DE OBRA Y HERRAMNIENTAS.

	LARGO	ANCHO PROMEDIO	ALTURA	PZA.	ABUND.	TOTAL
NUEVO ESPACIO SANITARIO MUJERES					1.00	1.00

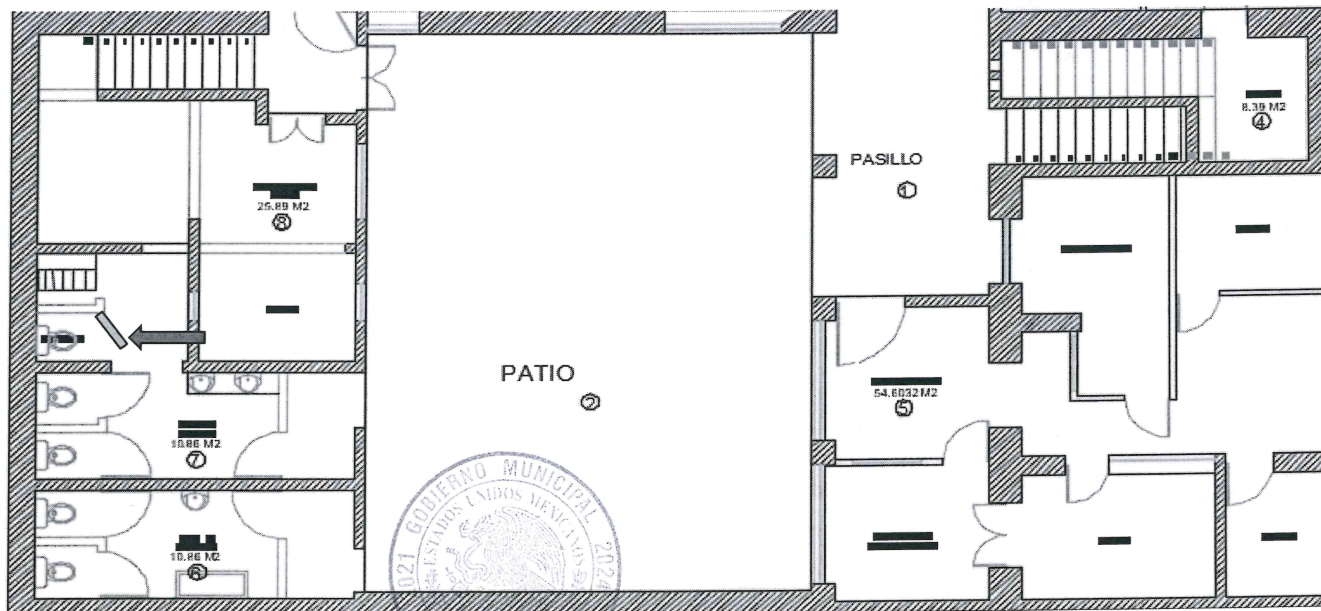

**TOTAL PZA: 1.00**

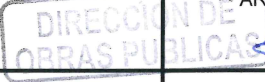
	ARQ. JAIME CONDE GOMEZ	C. JUAN MORA AGUILAR
	SUPERVISOR DE OBRA	RESIDENTE DE OBRA

	FECHA: 28 DE JULIO DEL 2023	0
OBRA:	OBRA:"REHABILITACION PRESIDENCIA 3RA ETAPA	

LOCALIDAD: CABECERA MUNICIPAL	ESTIMACIÓN: No. 2 FINIQUITO
MUNICIPIO: JOCOTEPEC, JALISCO.	PERIODO DE EJECUCIÓN: DEL 22 DE JUNIO AL 27 DE JULIO DEL 2023

ARCHIVO FOTOGRAFICO

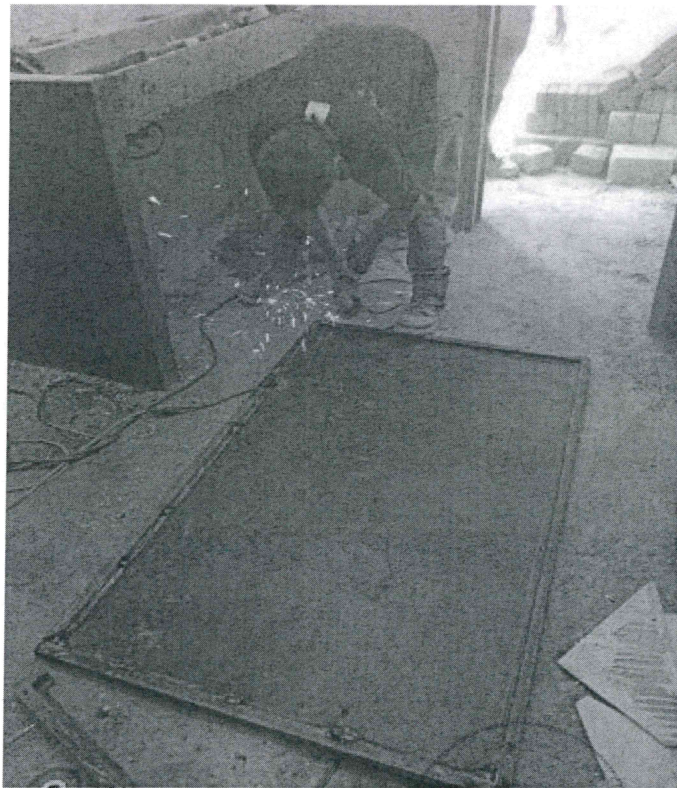

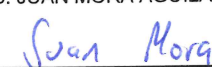
	ARQ. JAIME CONDE GOMEZ	C. JUAN MORA AGUILAR	
			
	SUPERVISOR DE OBRA	RESIDENTE DE OBRA	

DIRECCION DE OBRAS PUBLICAS

FECHA: 28 DE JULIO DEL 2023  
 OBRA: OBRA:"REHABILITACION PRESIDENCIA 3RA ETAPA"

LOCALIDAD: CABECERA MUNICIPAL ESTIMACIÓN: No. 2 FINIQUITO  
 MUNICIPIO: JOCOTEPEC, JALISCO. PERIODO DE EJECUCIÓN: DEL 22 DE JUNIO AL 27 DE JULIO DEL 2023

NUMEROS GENERADORES

CONCEPTO: REHABILITACION DE PUERTA DE MADERA EN INGRESO A SANITARIOS, INCLUYE: LIJADO, COLOCACION DE DOS MANOS DE PINTURA ESMALTE ANTICORROSIVO COLOR CAFÉ, MATERIAL, MANO DE OBRA Y HERRAMIENTAS.

	LARGO	ANCHO PROMEDIO	ALTURA	PZA.	ABUND.	TOTAL
SANITARIOS HOMBRES Y MUJERES				2.00		2.00

TOTAL PZA: 2.00

ARQ. JAIME CONDE GOMEZ	C. JUAN MORA AGUILAR
SUPERVISOR DE OBRA	RESIDENTE DE OBRA

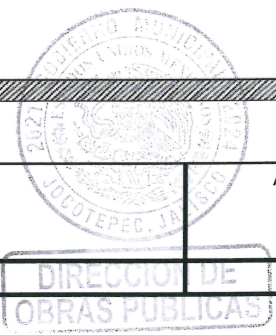

FECHA: 28 DE JULIO DEL 2023

OBRA:

OBRA: "REHABILITACION PRESIDENCIA 3RA ETAPA

LOCALIDAD: CABECERA MUNICIPAL

ESTIMACIÓN: No. 2 FINIQUITO

MUNICIPIO: JOCOTEPEC, JALISCO.

PERIODO DE EJECUCIÓN: DEL 22 DE JUNIO AL 27 DE JULIO DEL 2023

ARCHIVO FOTOGRAFICO

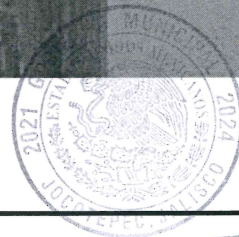
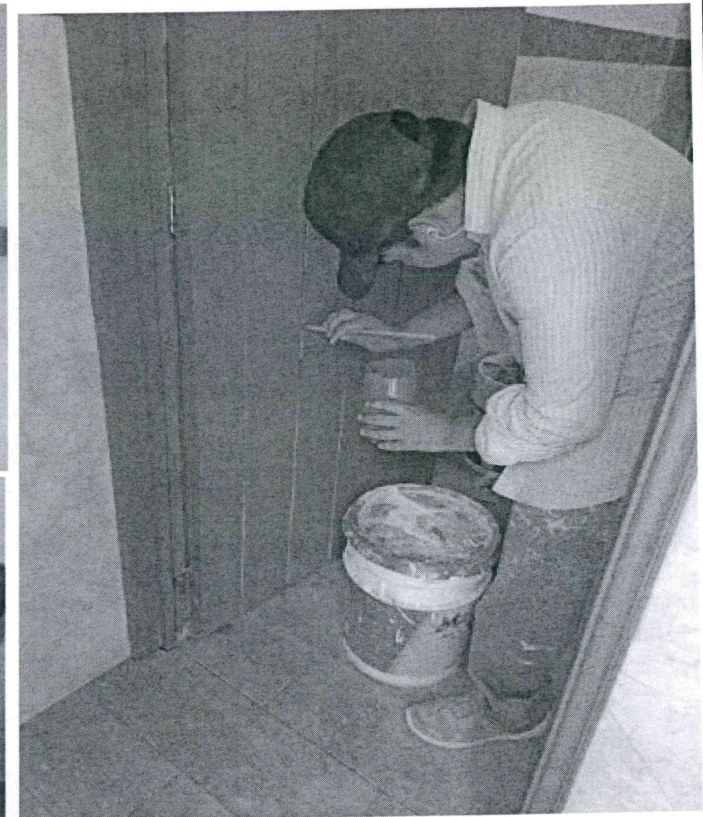
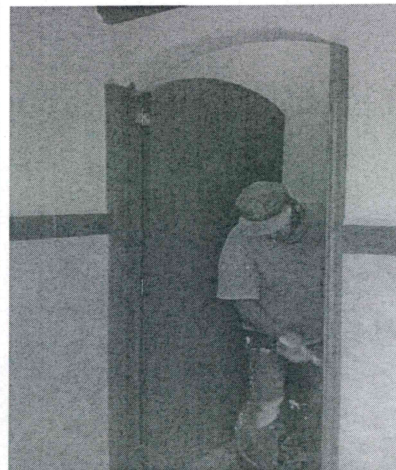
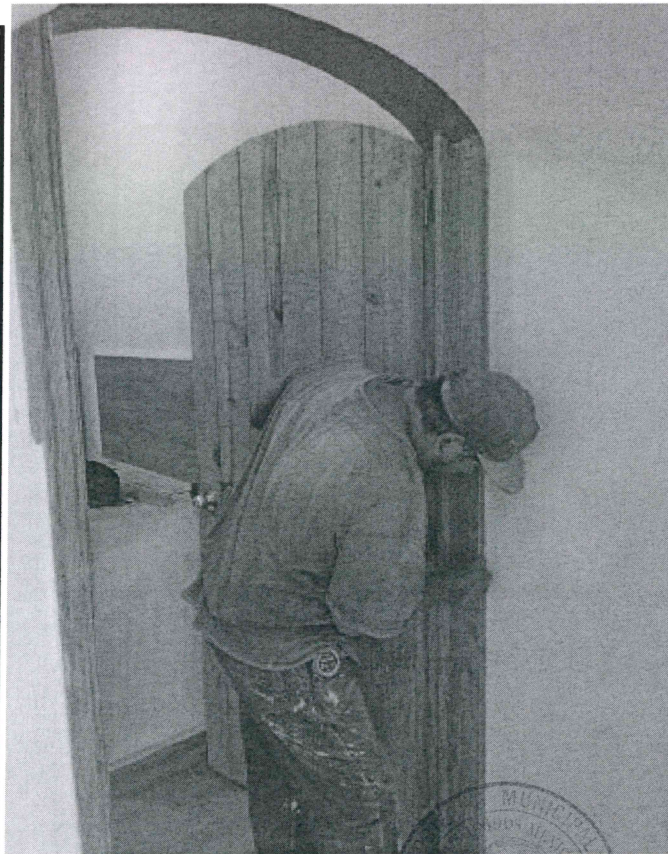

ARQ. JAIME CONDE GOMEZ



SUPERVISOR DE OBRA

C. JUAN MORA AGUILAR



RESIDENTE DE OBRA

**ESTRUCTURAS PLANEADAS DE OCCIDENTE SA DE CV**



FECHA: 28 DE JULIO DEL 2023  
 OBRA: OBRA:"REHABILITACION PRESIDENCIA 3RA ETAPA"

LOCALIDAD: CABECERA MUNICIPAL ESTIMACIÓN: No. 2 FINIQUITO  
 MUNICIPIO: JOCOTEPEC, JALISCO. PERIODO DE EJECUCIÓN: DEL 22 DE JUNIO AL 27 DE JULIO DEL 2023

**NUMEROS GENERADORES**

CONCEPTO: COLCACION DE COLADERA EN PISO PVC TIPO CESPOL, CON REJILLA METALICA, INCLUYE: RENIVELACION DE COLADERA Y COLOCACION, MANO DE OBRA Y HERRAMIENTAS.

	LARGO	ANCHO	ALTURA	PZA.	ABUND.	TOTAL	OFICINAS
		PROMEDIO					
SANITARIOS HOMBRES Y MUJERES				2.00		2.00	

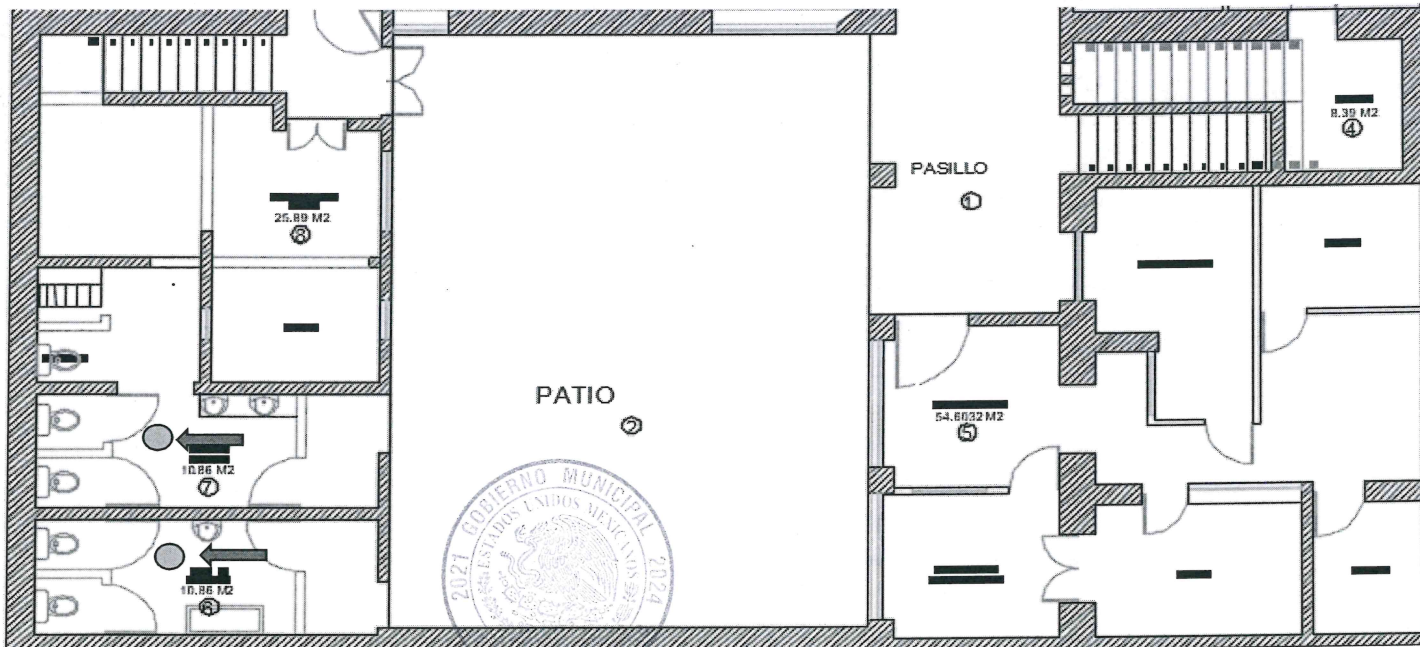

**TOTAL PZA: 2.00**

DIRECCION DE OBRAS PUBLICAS

ARQ. JAIME CONDE GOMEZ

C. JUAN MORA AGUILAR

SUPERVISOR DE OBRA

RESIDENTE DE OBRA

FECHA: 28 DE JULIO DEL 2023	
OBRA:	OBRA:"REHABILITACION PRESIDENCIA 3RA ETAPA
LOCALIDAD: CABECERA MUNICIPAL	ESTIMACIÓN: No. 2 FINIQUITO
MUNICIPIO: JOCOTEPEC, JALISCO.	PERIODO DE EJECUCIÓN: DEL 22 DE JUNIO AL 27 DE JULIO DEL 2023

ARCHIVO FOTOGRAFICO

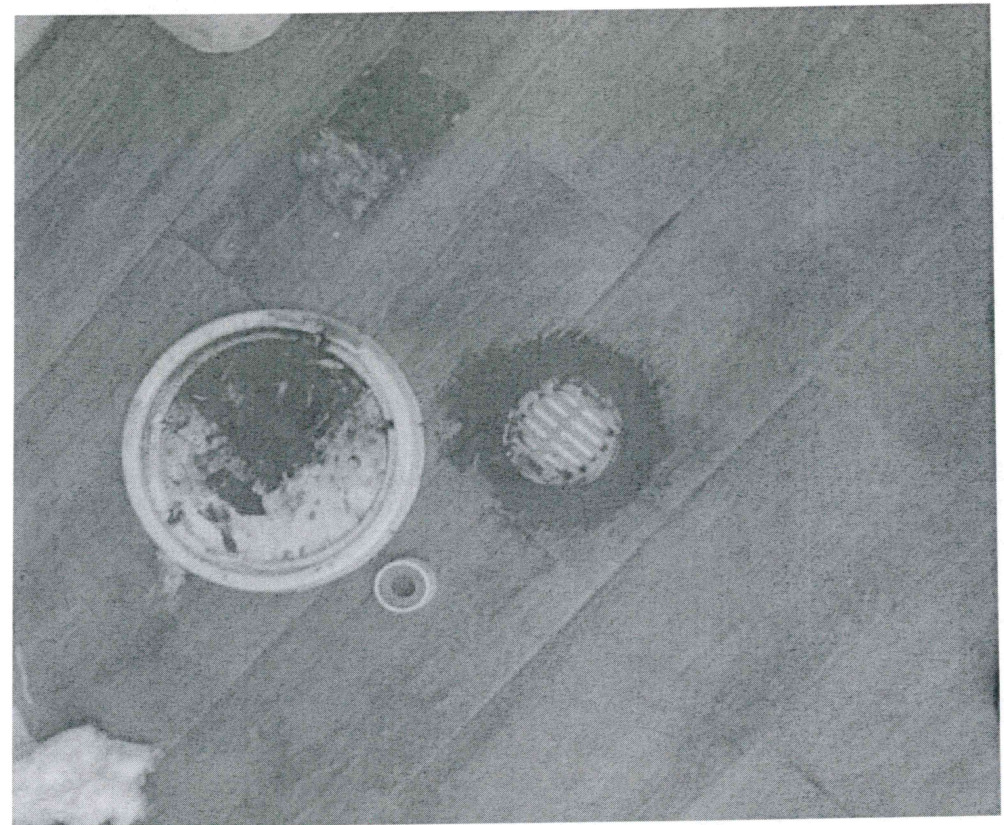
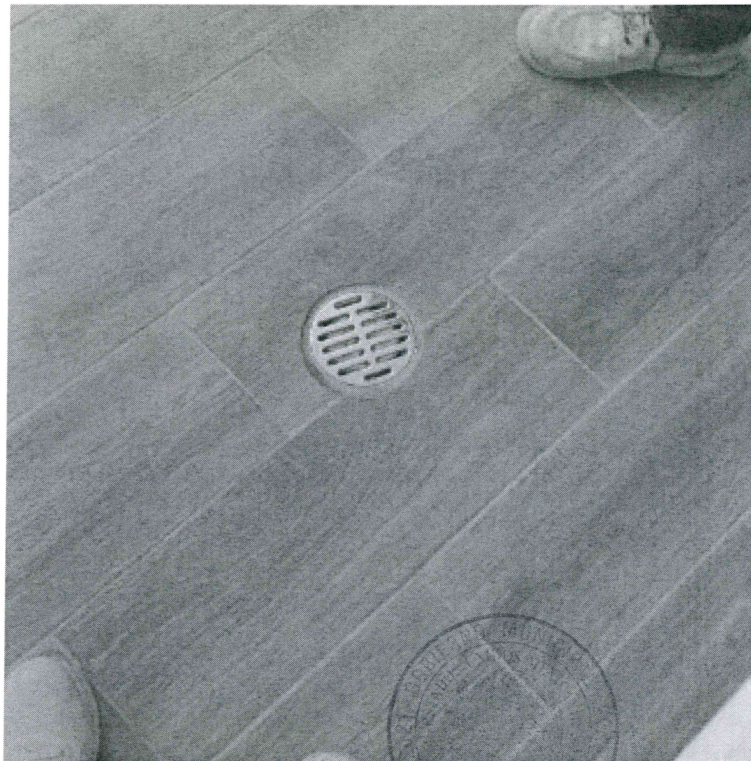

	ARQ. JAIME CONDE GOMEZ	C. JUAN MORA AGUILAR
	 SUPERVISOR DE OBRA	 RESIDENTE DE OBRA



FECHA: 28 DE JULIO DEL 2023  
 OBRA: OBRA:"REHABILITACION PRESIDENCIA 3RA ETAPA"

LOCALIDAD: CABECERA MUNICIPAL ESTIMACIÓN: No. 2 FINIQUITO  
 MUNICIPIO: JOCOTEPEC, JALISCO. PERIODO DE EJECUCIÓN: DEL 22 DE JUNIO AL 27 DE JULIO DEL 2023

**NUMEROS GENERADORES**

CONCEPTO: SUMNISTRO Y COLOCACION DE LAVADERO DE GRANITO MEDIANO, INCLUYE: ADECUACION DE AREA, MONTAJE Y SELLADO CON MORTERO, COLOCACION DE LOSETA CERAMICA EN PERIMETRO, MATERIAL, MANO DE OBRA Y HERRAMIENTAS.

	LARGO	ANCHO	ALTURA	PZA.	ABUND.	TOTAL	OFICINAS
	PROMEDIO						
NUEVO ESPACIO CUARTO ASEO					1.00		1.00

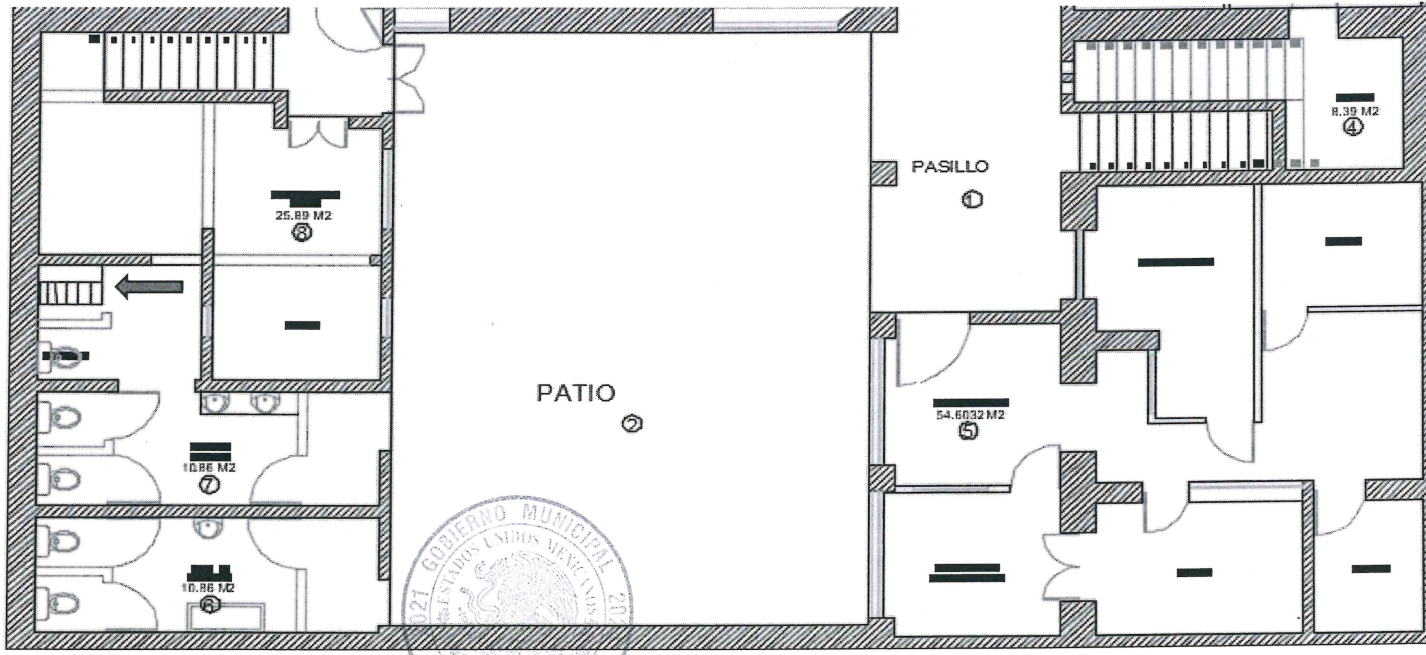



TOTAL PDA: 1.00

	ARQ. JAIME CONDE GOMEZ  SUPERVISOR DE OBRA	C. JUAN MORA AGUILAR  RESIDENTE DE OBRA
---	--	--

FECHA: 28 DE JULIO DEL 2023	
OBRA:	OBRA:"REHABILITACION PRESIDENCIA 3RA ETAPA
LOCALIDAD: CABECERA MUNICIPAL	ESTIMACIÓN: No. 2 FINIQUITO
MUNICIPIO: JOCOTEPEC, JALISCO.	PERIODO DE EJECUCIÓN: DEL 22 DE JUNIO AL 27 DE JULIO DEL 2023

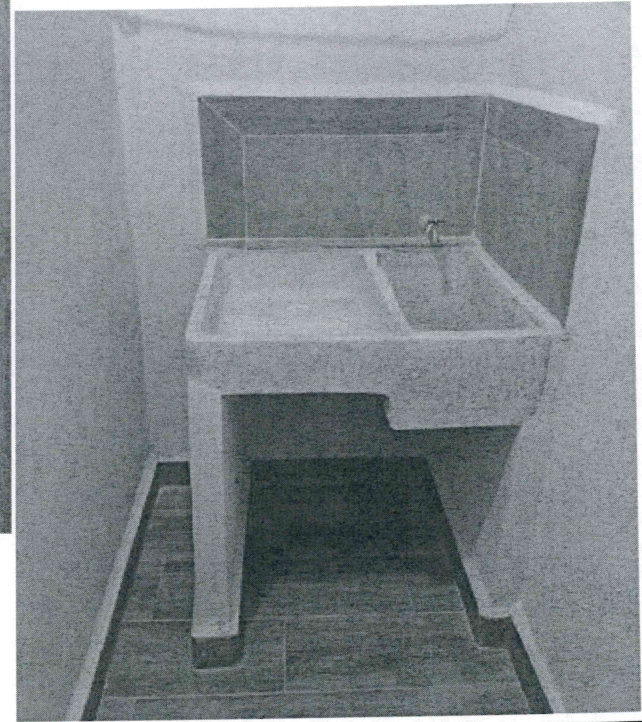
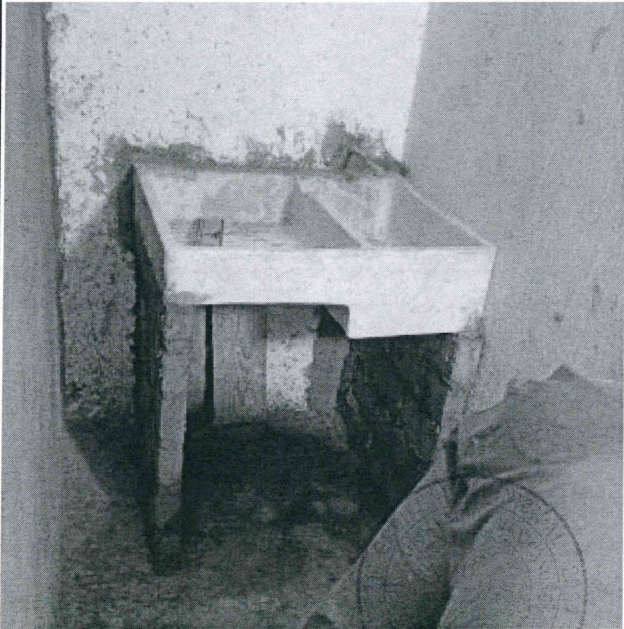
ARCHIVO FOTOGRAFICO

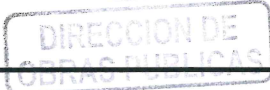

	ARQ. JAIME CONDE GOMEZ	C. JUAN MORA AGUILAR
	 SUPERVISOR DE OBRA	 RESIDENTE DE OBRA

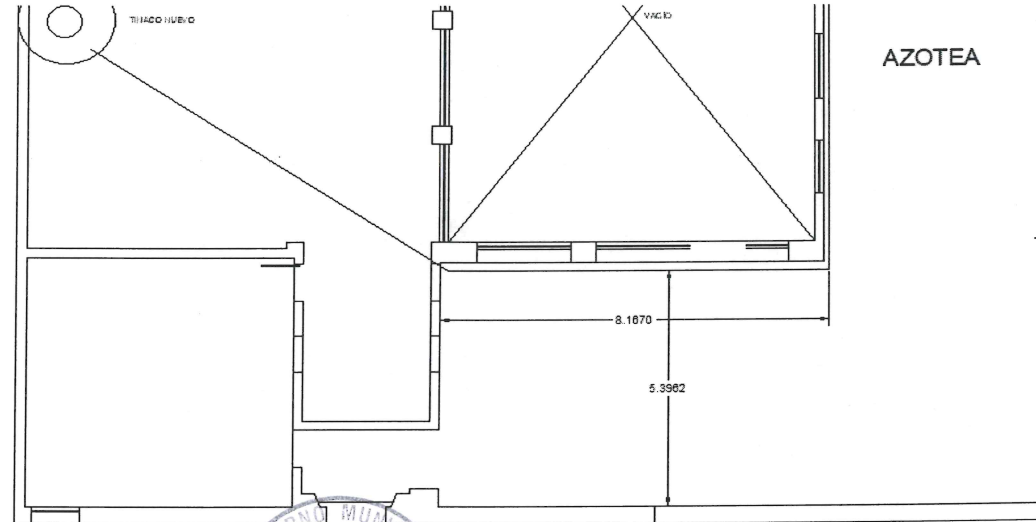
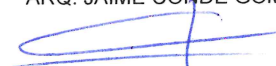
	FECHA: 28 DE JULIO DEL 2023																								
OBRA:	OBRA: "REHABILITACION PRESIDENCIA 3RA ETAPA																								
LOCALIDAD: CABECERA MUNICIPAL	ESTIMACIÓN: No. 2 FINIQUITO																								
MUNICIPIO: JOCOTEPEC, JALISCO.	PERIODO DE EJECUCIÓN: DEL 22 DE JUNIO AL 27 DE JULIO DEL 2023																								
<b>NUMEROS GENERADORES</b>																									
CONCEPTO:	LIMPIEZA SELLO Y COLOCACION DE IMPERMEABILIZANTE EN AZOTEA COLOR TERRACOTA, INCLUYE: LIMPIOEZA DE SUPERFICIE, REPARACION PARCIAL DE ENLADRILLADO, COLOCAION DE DOS MANOS DE IMPERMEABILIZANTE, INSTALACION DE TELA DE REFUERZO DONDE REQUIERA, MATERIAL, MANO DE OBRA Y HERRAMIENTAS.																								
	<table border="1" style="width: 100%; border-collapse: collapse;"> <thead> <tr> <th style="width: 40%;"></th> <th style="width: 10%;">LARGO</th> <th style="width: 10%;">ANCHO</th> <th style="width: 10%;">ALTURA</th> <th style="width: 10%;">PZA.</th> <th style="width: 10%;">ABUND.</th> <th style="width: 10%;">TOTAL</th> <th style="width: 10%;">OFICINAS</th> </tr> </thead> <tbody> <tr> <td></td> <td colspan="7" style="text-align: center;">PROMEDIO</td> </tr> <tr> <td>AZOTEA OFICINA PRESIDENTE</td> <td style="text-align: center;">8.1600</td> <td style="text-align: center;">5.3900</td> <td></td> <td style="text-align: center;">1.00</td> <td></td> <td style="text-align: center;">43.98</td> <td></td> </tr> </tbody> </table>		LARGO	ANCHO	ALTURA	PZA.	ABUND.	TOTAL	OFICINAS		PROMEDIO							AZOTEA OFICINA PRESIDENTE	8.1600	5.3900		1.00		43.98	
	LARGO	ANCHO	ALTURA	PZA.	ABUND.	TOTAL	OFICINAS																		
	PROMEDIO																								
AZOTEA OFICINA PRESIDENTE	8.1600	5.3900		1.00		43.98																			
																									
<table border="1" style="width: 100%; border-collapse: collapse;"> <tr> <td style="width: 60%;"></td> <td style="text-align: right;"><b>TOTAL M2: 43.98</b></td> </tr> </table>			<b>TOTAL M2: 43.98</b>																						
	<b>TOTAL M2: 43.98</b>																								
	ARQ. JAIME CONDE GOMEZ																								
	C. JUAN MORA AGUILAR																								
SUPERVISOR DE OBRA	RESIDENTE DE OBRA																								

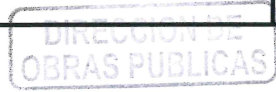
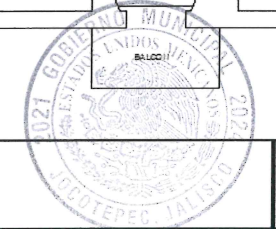

FECHA: 28 DE JULIO DEL 2023

OBRA: OBRA: "REHABILITACION PRESIDENCIA 3RA ETAPA"

LOCALIDAD: CABECERA MUNICIPAL ESTIMACIÓN: No. 2 FINIQUITO

MUNICIPIO: JOCOTEPEC, JALISCO. PERIODO DE EJECUCIÓN: DEL 22 DE JUNIO AL 27 DE JULIO DEL 2023

ARCHIVO FOTOGRAFICO

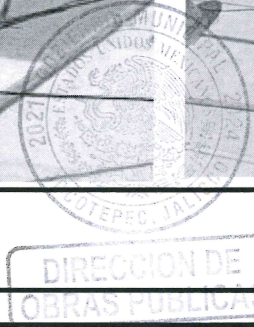
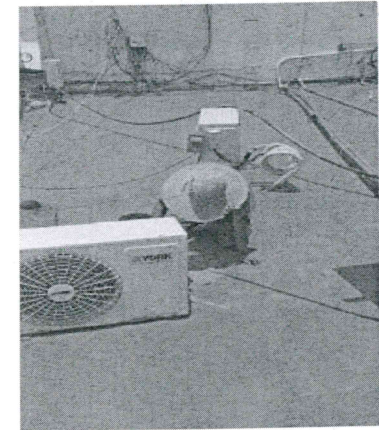
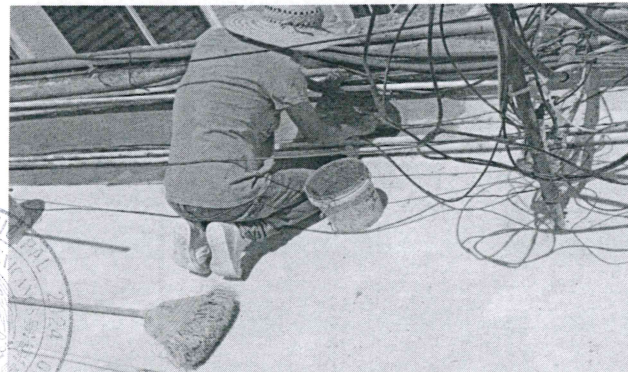
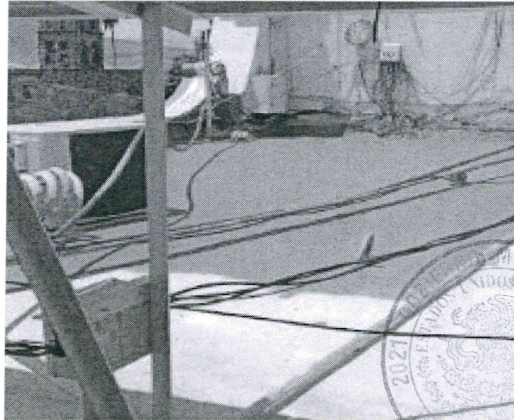
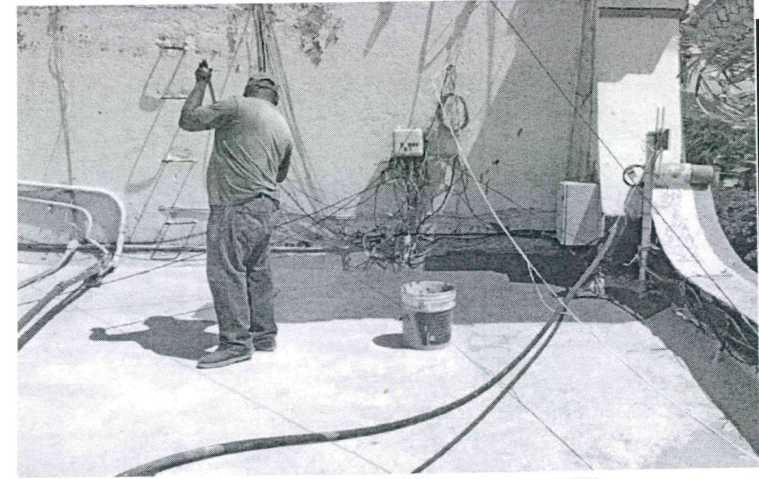
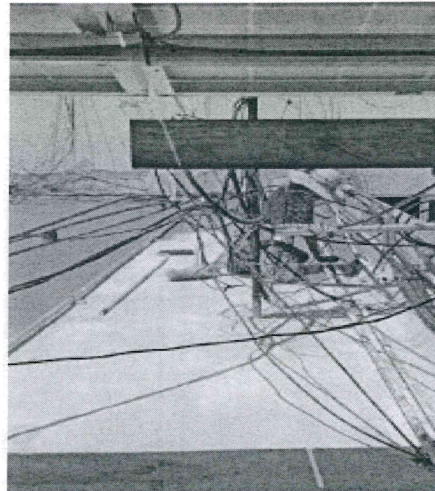
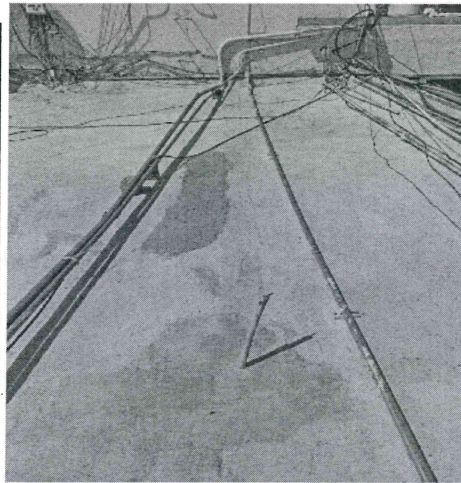

ARQ. JAIME CONDE GOMEZ

C. JUAN MORA AGUILAR

SUPERVISOR DE OBRA

RESIDENTE DE OBRA

*Juan Mora*